

Brunnen-Echo

Giesenkirchen - Schelsen aktuell

Auflage: 8500

Nr. 2

März 2006

30. Jahrgang

„Mönchengladbach – ein jeckes Biotop“



Möhensturm
auf's
Rathaus
Giesenkirchen

Das überlieferte Brauchtum ALTWEIBER wird auch in diesem Jahr in Giesenkirchen am Donnerstag, 23. Februar 2006, ab 11.11 Uhr in den Mittelpunkt eines zünftigen Möhen-Biwaks gerückt.

Die KG „Botterblom“ hat für diesen Altweiber-Donnerstag ab 11.11 Uhr u.a. die „Happy-Sound-Company“ verpflichtet. Das kleine Stadt-Prinzenpaar Dominik und Jana sowie die großen Tollitäten Jochen I. und Niersia Birgit haben ihr Erscheinen mit großem Gefolge zwischen 12.00 und 12.30 Uhr angesagt. Mit dabei, wie kann's anders sein, MKV-Boss Bernd Gothe. Für die Bewirtung ist in fester und flüssiger Form ausreichend gesorgt. Als zusätzliche Gesangsgruppe konnten „Die Rollmöps“ verpflichtet werden. Wenn alles nach Plan verläuft erfolgt um 11.40 Uhr der erste kleine Angriff zum Aufwärmen. Der 3. Angriff mit anschließender Kapitulation steht für 13.11 Uhr auf dem Programm.



Solange der Vorrat reicht wird während des Rathaussturm auf dem Konstantinplatz unmittelbar vor dem Rathaus kostenlos alkoholfreier Punsch an Kinder und Jugendliche ausgetrennt.



Wer liest, gewinnt

Bei einem Literaturwettbewerb des Gymnasiums Rheindahlen belegten Ann-Cathrin Engels, Stella Prött, Carsten Ullmann und Daniel Zeißler vom Giesenkirchener Franz-Meyers-Gymnasium den 2. Platz.

Ein ausführlicher Bericht folgt in unserer nächsten Ausgabe. ■



Bürgersprechstunde am 2. März

Die nächste Bürgersprechstunde von Bezirksvorsteher Frank Boss findet statt am **Donnerstag, 2. März 2006**, von 17.00-19.00 Uhr im Rathaus Giesenkirchen, Konstantinplatz 19, Zimmer 1.

Während dieser Zeit ist der Bezirksvorsteher auch telefonisch zu erreichen unter Nr. 0 21 61/ 25 78 00. ■

Abschied ist ein scharfes Schwert Giesenkirchener Original Helmut Szkakala jetzt im wohlverdienten Ruhestand

Am 15. Februar 2006 fuhr Helmut Szkakala zum letzten Mal nach über 30 Jahren und über 1 Million Kilometer als städtischer Fahrer seine tägliche Route durch alle Rheydter Stadtbezirke, um die Post bei den Bezirksverwaltungsstellen abzugeben.

Dabei wurde er in all den Jahren immer besonders im Rathaus Giesenkirchen jeden Morgen und Nachmittag mit großer Freude



Der Himmel weinte dicke Tränen, als die Giesenkirchener Rathausmannschaft „ihren Helmut“ auf dem Konstantinplatz verabschiedete.

Foto: red.



erwartet, denn mit seiner kauzigen Fröhlichkeit, seiner menschlichen Art und seiner Hilfsbereitschaft war er ein wichtiges Mitglied der Rathausmannschaft.

Zu seinem wohlverdienten Ruhestand wünschten Bezirksvorsteher Frank Boss, alle Kolleginnen und Kollegen des Rathauses sowie die beiden Bezirksbeamten der Polizei vor der letzten Fahrt alles Gute für die Zukunft bei bester Gesundheit. Auf einem kunstvoll gestalteten Plakat war zu lesen: Helmut von der Post – Letzte Austeilung!

Tschüss Helmut, maach et joot!



Es ist soweit...

...der Startschuss zum Umbau der Gladbacher Bank in Giesenkirchen ist gefallen.

Selbstverständlich sind Ihre gewohnten Ansprechpartner auch während der Umbauphase für Sie da – im 1. Obergeschoss unserer Geschäftsstelle.

 **Gladbacher Bank**
Die Bank für anspruchsvolle Kunden

EFSABreite Straße 167
Telefon: 0 21 66 / 88 77 6
Telefax: 0 21 66 / 84 84 69**TÜREN + FENSTER**
KUNSTSTOFF · ALU · HOLZ · HOLZALU

1.594,€ <small>/zzgl. MwSt.</small>	1.577,€ <small>/zzgl. MwSt.</small>	2.127,€ <small>/zzgl. MwSt.</small>
---	---	---

Treppenrenovierung	Zimmertüren	Haustüren
Laminat / Vordächer	Fenster	Verkauf-Montage

SP: Hoffmann

Meisterbetrieb

TV, Video, HiFi...persönlich.

Mülforter Straße 117 · 41238 Mönchengladbach
Tel. 02166/87692 u. 982920 · Fax 02166/982921Service
Partner **SP****KARL FRENTZEN & WINKELS**

Inh. Winkels

Bestattungshaus seit 1898

Fr.-Ebert-Str. 91-93 + Konstantinplatz 16

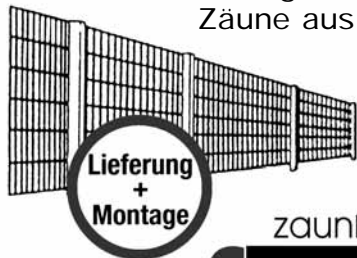
Tag + Nacht **Ry 4 10 33 + 8 88 88**
BestattungsvorsorgeDrahtgitterzäune – stabil + sicher
Zäune aus Maschendraht + Holz
Tore – Türen
Schranken

Lieferung
+
Montage

zaunbau

SCHRÖMGENS GmbH

Karstraße 110 · 41068 Mönchengladbach
Telefon 0 21 61 / 49 52 90 · Fax 4 95 29 29
<http://www.schroemgens.de>
E-Mail: zaunbau@schroemgens.de**TERMINE & HINWEISE**

23. Febr. Rathaussturm Konstantinplatz (ab 11.11 Uhr)
25. Febr. Karnevalstreiben des Kleingärtnerverein, Mülforter Str. 300 (11.11 Uhr)
26. Febr. Treffen nach dem Kinderzug bei der AWO, Schloss-Dyck-Str. 2 (13.33 Uhr)
26. Febr. Kinderkarnevals-Zoch em Jisekerke (ab 14.11 Uhr)
26. Febr. Familiennachmittag der KG Botterblom ab 15.33 Uhr in der Mehrzweckhalle
27. Febr. Rosenmontagswanderung des TV Giesenkirchen (Abfahrt 9.00 Uhr ab Konstantinplatz in Richtung Schwalmatal)
28. Febr. Veilchendienstagszug in Mönchengladbach (13.11 Uhr)
28. Febr. Karnevalsausklang bei der AWO, Schloss-Dyck-Str. 2 (ab 18.11 Uhr)
28. Febr. Hoppedizbeerdigung der KG Botterblom (ab 18.11 Uhr im Haus Ambour)
1. März Radwandern mit Gästen (RV „Falke“, 10.00 Uhr ab Rathaus Giesenkirchen)
1. März Aschermittwoch-Fischessen bei der AWO, Schloss-Dyck-Str. 2 (18.00 Uhr)
1. März Seniorenkreis der ev. Kirchengemeinde (15.00-17.00 Uhr im Martin-Luther-Haus)
2. März Monatsversammlung des Schützenverein Tackhütte (20.00 Uhr, „Zur Dorfschänke“)
2. März Bürgersprechstunde des Bezirksvorstehers im Rathaus Giesenkirchen, Zimmer 1 (17.00-19.00 Uhr)
2. März Frauenfrühstück der kath. Frauengemeinschaft Giesenkirchen (9.00-11.00 Uhr, Gereonshaus)
2. März BINGO in der Altentagesstätte Konstantinstr. 76 (13.30 Uhr)
3. März Gospelchor der ev. Kirchengemeinde (20.30 Uhr im Martin-Luther-Haus)
3. März Winterfahrt Wölflinge DPSG Stamm Giesenkirchen (Villa Kunterbunt / Xanten, bis 5. März)
4. März Matthiasfest 2006 der St. Matthias-Bruderschaft (15.00 Uhr, Kirche St. Josef und Pfarrsaal)
6. März Falke-Mitgliederversammlung im Haus Ambour am Konstantinplatz (19.30 Uhr)
6. März Informationsabend Heilfasten der kath. Frauengemeinschaft Giesenkirchen (20.00 Uhr, Gereonshaus)
7. März Bibelgesprächskreis der ev. Kirchengemeinde (20.00 Uhr im Martin-Luther-Haus)
7. März BINGO in der Altentagesstätte Konstantinstr. 76 (13.30 Uhr)
8. März Elternabend Pfadfinder DPSG Stamm Salier Leiterrunde (19.30 Uhr, Marienheim Meerkamp)
8. März Radwandern mit Gästen (RV „Falke“, 10.00 Uhr ab Rathaus Giesenkirchen)
8. März Seniorenkreis der ev. Kirchengemeinde (15.00 Uhr im Martin-Luther-Haus)
9. März Leiterrunde DPSG Stamm Giesenkirchen (19.30 Uhr im Gereonshaus)
9. März BINGO in der Altentagesstätte Konstantinstr. 76 (13.30 Uhr)
10. März Jahreshauptversammlung TC Giesenkirchen (20.00 Uhr, Tennis-Clubhaus)
10. März Gospelchor der ev. Kirchengemeinde (20.30 Uhr im Martin-Luther-Haus)
10. März Winterfahrt Rover DPSG Stamm Giesenkirchen (Hauset / Belgien - bis 12. März)
11. März RV-Falke-RTF-Permanente bis 31. März (9.00-20.00 Uhr, Shell-Tankstelle Mülforter Str. 107)
14. März BINGO in der Altentagesstätte Konstantinstr. 76 (13.30 Uhr)
15. März Elternabend Wölflinge DPSG Stamm Salier Leiterrunde (20.00 Uhr, Marienheim Meerkamp)
15. März Radwandern mit Gästen (RV „Falke“, 10.00 Uhr ab Rathaus Giesenkirchen)
15. März Vorstand Heimatverein Giesenkirchen-Schelsen-Meerkamp (17.30 Uhr)
15. März Seniorenkreis der ev. Kirchengemeinde (15.00 Uhr im Martin-Luther-Haus)
16. März Sitzung der Bezirksvertretung Giesenkirchen (17.00 Uhr, Rathaus Giesenkirchen)

Fortsetzung nächste Seite

16. März **Frauenfrühstück der ev. Kirchengemeinde**
(9.00-11.00 Uhr im Martin-Luther-Haus)
16. März **BINGO in der Altentagesstätte Konstantinstr. 76 (13.30 Uhr)**
16. März **Jahreshauptversammlung Gewerkekreis Giesenkirchen**
im Haus Kreuels
17. März **Jahreshauptversammlung Heimatverein Giesenkirchen-**
Schelsen-Meerkamp (19.30 Uhr im Ratskeller Giesenkirchen)
18. März **Bojen setzen, Steg säubern (Schiffsmodellbauclub**
Mönchengladbach, 14.00 Uhr, Gewässer Bresges Park)
19. März **Empfang des Jägerzug „Böhmerwald“ Giesenkirchen**
zum 40-jährigen Bestehen (11.00 Uhr im Ratskeller)
19. März **Radwandern mit Gästen**
(RV „Falke“, 10.00 Uhr ab Rathaus Giesenkirchen)
19. März **Anfahrten Schiffsmodellbauclub Mönchengladbach**
(14.00 Uhr, Gewässer Bresges Park)
21. März **Frauenfrühstück der Frauengemeinschaft Schelsen**
(9.00-11.00 Uhr im Pfarrsaal)
21. März **BINGO in der Altentagesstätte Konstantinstr. 76 (13.30 Uhr)**
22. März **Radwandern mit Gästen**
(RV „Falke“, 10.00 Uhr ab Rathaus Giesenkirchen)
22. März **Seniorenkreis der ev. Kirchengemeinde**
(15.00 Uhr im Martin-Luther-Haus)
23. März **BINGO in der Altentagesstätte Konstantinstr. 76 (13.30 Uhr)**
24. März **Gospelchor der ev. Kirchengemeinde**
(20.30 Uhr im Martin-Luther-Haus)
26. März **Osterbasar mit Frühstück**
(AWO Giesenkirchen, Schloss-Dyck-Str. 2, 10.00-13.00 Uhr)
26. März **Freundschaftsregatta FSR-E-ECO (Schiffsmodellbauclub**
Mönchengladbach, 9.00-18.00 Uhr, Gewässer Bresges Park)
28. März **BINGO in der Altentagesstätte Konstantinstr. 76 (13.30 Uhr)**
29. März **Radwandern mit Gästen**
(RV „Falke“, 10.00 Uhr ab Rathaus Giesenkirchen)
29. März **Seniorenkreis der ev. Kirchengemeinde**
(15.00 Uhr im Martin-Luther-Haus)
30. März **BINGO in der Altentagesstätte Konstantinstr. 76 (13.30 Uhr)**
31. März **Gospelchor der ev. Kirchengemeinde**
(20.30 Uhr im Martin-Luther-Haus)
- **Alle Angaben ohne Gewähr · Kurzfristige Änderungen vorbehalten** ●
(entnommen dem Giesenkirchener Terminkalender für 2006)
- Für die Richtigkeit verantwortlich zeichnen die örtlichen Vereine und Verbände.
Kurzfristige Terminänderungen bitte rechtzeitig an die Redaktion weiterleiten.

Die März-Termine der Arbeiterwohlfahrt Giesenkirchen
lagen bei Redaktionsschluss noch nicht vor.

Klaus-Bernd Boß neuer Präfekt der St. Matthias Bruderschaft Giesenkirchen-Schelsen

Bei der diesjährigen Jahreshauptversammlung der St. Matthias Bruderschaft Giesenkirchen-Schelsen am 25.1.2006 im Gereonshaus trat der bisherige Präfekt Hermann Willms nach 17 Jahren im Vorstand – davon 9 Jahre als Präfekt – nicht mehr zur Wahl an. Die versammelten Mitglieder dankten dem scheidenden Präfekten, der vor kurzem erst mit der Verleihung der Goldenen Ehrennadel der Stadt Mönchengladbach auch wegen seiner Verdienste um die St. Matthias Bruderschaft geehrt worden war, stehend mit einem lang andauernden Applaus.

Die in großer Harmonie verlaufende Versammlung wählte dann für die kommenden drei Jahre Klaus-Bernd Boß zum Nachfolger von Hermann Willms als neuen Präfekten. Klaus-Bernd Boß ist in der Nachfolge von Hans Bovelett, Günter Bovelett und Hermann Willms der vierte Präfekt der in 1983 wiederbelebten und seit 1623 bestehenden Gebetsbruderschaft.

Die weiteren Wahlen ergaben:
Schriftführer: Heinz-Walter Lipke,
Kassiererin: Ursula Will, Beisitzer:
Heidi Schiffer und Martin Kitz,
Kassenprüfer: Theo Esser zu der
bereits gewählten Margret Kuschnereit.

Die Bruderschaft lädt alle Mitglieder und Interessierten zum diesjährigen Matthiasfest am Samstag, 4. März 2006, ein.

Das Fest beginnt um 15.00 Uhr mit einer Andacht in St. Josef Schelsen.

Daran anschließend trifft man sich zum gemütlichen Beisammensein im Pfarrsaal bei Kaffee und Kuchen.

Im Laufe der Versammlung werden die Brudermeister der Fußwallfahrten 2006 in ihr Amt eingeführt. Ein Lichtbildvortrag über die Wallfahrten des letzten Jahres wird das Matthiasfest beenden.



ZUMBRUCH
HEIZUNG & SANITÄR
MEIßTERBETRIEB

Konstantinstraße 176 · MG-Giesenkirchen
Fon 0 21 66 / 84 84 84 · Fax 0 21 66 / 84 63 41
Mobil 01 77 / 8 85 15 48
www.sven-zumbruch.de

- Öl u. Gasfeuerung
- Kundendienst
- Badsanierungen
- Rohrreinigungs-Service
- Reparaturdienst
- Saunen, Dampfbäder, Infrarotkabinen

KÄRCHER Helmut Bauer · seit 1979

Vertriebsstützpunkt-Händler Hochdruckreiniger · Luftheizgeräte
Teilerreinigungsgeräte · Chem. Produkte

Reinigung ist unsere Sache

Verkauf + Ausstellung
Kundendienst
Nesselrodestraße 35-37
41238 Mönchengladbach-Giesenkirchen
Telefon (0 21 66) 8 90 38
Telefax (0 21 66) 85 05 04



Hamacher

Bedachungen

- Bedachungen aller Art
- Fassadenarbeit
- Bauklempnerei
- Reparaturschnelldienst

Andre Hamacher
Dachdeckermeister

Am Fußball 31
41238 MG-Schelsen

Telefon 0 21 66 / 13 75 91
Telefax 0 21 66 / 13 64 08
Mobil 0177 / 6 89 66 04

info@bedachtes.de
www.bedachtes.de



Polsterei

Heer & Sohn

Hontzlarstraße 20
41238 Mönchengladbach
Telefon 0 21 66 / 8 80 88
www.polsterei-heer.de

Neubeziehen
Neuanfertigungen
Umarbeitungen
Sonderanfertigungen

Polsterkurs
unter Anleitung in unserer Werkstatt



Thomas Reynders

Rolladen- und Fensterbau

- Fenster · Türen · Rolladen Tore
- Beschattungen · Antriebstechnik
- Insektenschutz · Sicherheitstechnik
- Reparatur - Schnelldienst · Wochenend - Notdienst

Konstantinstraße 58 · 41238 Mönchengladbach
Tel.: 0 21 66 - 146 146 · Fax: 0 21 66 - 146 147
Mobil: 01 73 - 70 270 46
www.rolladen-fensterbau-reynders.de

Beratung · Montage · Service

DR. GEYR & PINTUS Rechtsanwälte

Wilhelm-Strater-Str. 65, D- 41236 Mönchengladbach
Telefon: 0 2166 133 71-0; Telefax: 0 2166 133 71-10
www.geyr-pintus.de; kanzlei@geyr-pintus.de

Rechtsanwalt Dr. Marco Geyr
Fachanwalt für Arbeitsrecht
Tätigkeitsschwerpunkte:
Zivilrecht und Wirtschaftsrecht

Rechtsanwältin Daniela Pintus
Tätigkeitsschwerpunkte:
Nationales und Internationales
Familien- und Erbrecht

GE-AKTIV, die Krankenzusatzversicherung für gesetzlich Versicherte über 60 Jahre. Leistungen für Sehhilfen, Heilmittel oder Zahnersatz, einem Kurtagegeld und der Auslandsreise-Krankenversicherung. Beste Vorsorge mit einer speziellen Zusatzversicherung.

SIGNAL IDUNA 
Versicherungen und Finanzen

Genau das, was ich brauche.

Generalagentur Hartmut Stephan
Bahner 80b (im Gewerbegebiet) ● 41238 MG-Giesenkirchen
Telefon (0 21 66) 13 08 25 ● Telefax (0 21 66) 13 08 26
E-mail: hartmut_stephan@bigfoot.com

JECK AUF EINE SAUBERE STADT..!



Wir sind der
Entsorger für die
Stadt Mönchengladbach
Tel. 02161-491043
www.gem-mg.de



Feuerwerk der guten Laune Närrische Höhepunkte am laufenden Band

Um es gleich vorweg zu sagen: Wer am 4. Februar 2006 Botterblom's Narrenrevue nicht live erleben konnte, der hat in der Tat etwas verpasst. Eine solche Stimmung, dazu stehende Ovationen em Jisekerker Jürzenich, der Mehrzweckhalle am Aternweg, hat es aus närrischer Sicht lange nicht mehr gegeben. Groß war die Zahl der Närrinnen und Narren aus der Landes- und Kommunalpolitik, aus der Bezirksvertretung, dem Heimatverein und örtlichem Gewerbekreis.

Pünktlich um 19.47 Uhr begann der offizielle Sessionskarneval der (bald) 55-jährigen KG „Botterblom“ mit dem Einzug aller Aktiven. Die Mannen um Norbert Amend (Vorsitzender), Dirk Hoeveler (Schatzmeister), Geschäftsführer Karl-Heinz Schmitz und Hoppediz Eugen Dietrich hatten bei den monatelangen Programmvorbereitungen wohl den Geschmack des Jisekerker un Schälser Publikums getroffen. Es passte an diesem Abend einfach alles . . . niemandem ist es aufgefallen, dass das Stadtprinzenpaar samt Gefolge mit 55-minütiger Verspätung in Giesenkirchen eintraf. Zum Glück waren die verpflichteten Künstler alle so rechtzeitig vor Ort, dass es im Programm ohne Unterbrechungen weitergehen konnte.

Zu neuen Ehrensensoren ernannte die Gesellschaft Peter Berghausen aus Schelens und Karsten Wolter aus Schrödt. Beide sind seit Jahren aktiv im Sommerbrauchtum, mal als Minister, mal als Schützenkönig und möchten künftig auch im Karneval als Sponsoren mitwirken. Für langjährige aktive Mitarbeit u.a. beim Auf- und Abbau der Bühne erhielt Karl Plickert den Verdienstorden der KG Botterblom.

Als Moderatoren waren Dirk Hoeveler und Norbert Amend zwar im Dauereinsatz, doch zu den Klängen der Happy Sound Company ging ein fast auf die Minute abgestimm-



Die neuen Ehrensensoren Peter Berghausen (l.) und Karsten Wolter (r.) mit Tanzmariechen Sarah Amend.

tes Programm über die Jisekerker Narrhallabühne, das sich hören und vor allem sehen lassen konnte. Es wirkten u.a. mit: Crazy Dancer (Tanzgruppe KG Botterblom), Tanzmariechen Samira und Sarah Amend, die wortgewandte und mikrokreiche Erdnuss aus Nettetel als Spitzen-Eisbrecher in der Bütt, Tanzgarde Grün-Weiß Schlebusch (atemberaubende Artistik und fliegende Damen unter der Hallendecke), de Froende (Gesangsgruppe aus Tönisvorst), Koffer-Duo aus Düsseldorf (Hat hier einer Muscheln bestellt?), Ruhrgarde Mülheim (Broadway-Showtanz der Spitzenklasse mit reizenden Kostümvandlungen), Mr. Tom (Entertainer von Format), Stadtgarde Pulheim (Musikzug und Tanzgarde).

Mit fast einstündiger Verspätung begleiteten beide Prinzenpaare aus Rheydt und Mönchengladbach mit einem Großaufgebot uniformierter Gardisten und Regimentskapellen das Stadtprinzenpaar Jochen I. und Birgit Niersia auf die Bühne. Nach Austausch von Orden,

Fortsetzung nächste Seite



Mönchengladbachs Stadt-Prinzenpaar Jochen + Birgit mit den Moderatoren Norbert Amend (r.) und Dirk Hoeveler (l.).
Fotos: Frank Mertens

Blumen, Bützchen und Erinnerungsgeschenken sowie Halt-Pohl- und All-Rheydt-Rufen trat MKV-Boss Bernd Gothe ans Mikrofon, es gab die üblichen politischen und kommunalen Sticheleien zu brandaktuellen Themen – offen nach allen Seiten – und die mit etwas angegrauter Stimme verkündete Feststellung aus berufenem Munde: „Giesenkirchen ist immer noch das närrische Herz von Mönchengladbach . . . Schelsen natürlich ebenfalls, zwar hengedrop äver och vörrop.“

Erstaunlich viele Abordnungen befreundeter Gesellschaften aus Rheydt, Mönchengladbach, Viersen und Köln waren an diesem Abend

Gäste bei Botterblom's Narrenrevue: Von dem dargebotenen Showprogramm der Spitzenklasse konnte sich manch ein Profi-Karnevalist „eine Scheibe abschneiden“. Dies ist keine närrische Überheblichkeit, es stimmt sogar . . . diese Sitzung wurde im Stadtbezirk Giesenkirchen zum positiven Stadt-Dorfgespräch. Wohl ein erinnerungswürdiges vorgezogenes Geschenk zum 55. Geburtstag der KG „Botterblom“ am 12. April, dem eigentlichen Gründungstag 1951 im damaligen Gasthof Rix.

Nochmals Dank an die Programmgestalter und an die beiden Moderatoren . . . diese Galasitzung war einfach „Spitze“.

Klarer Fall: Jugendschutz im Karneval!

Donnerstag, 23. Februar, ab 10.00 Uhr
Altweiber-Frühstücksbuffet
für Jugendliche.

Freitag, 24. Februar, 15.00-17.00 Uhr
Kinder-Karnevals-Party
für Kinder ab 6 bis 12 Jahre.



Kleinenbroicher Str. 5

Kreisbau AG kann zufrieden sein

. . . seit 80 Jahren gewohnt gut

„Die Bilanz der letzten Jahre bescheinigt eine herausragende Bedeutung für die Stadt Mönchengladbach. Wir rechnen im Jahr unseres 80-jährigen Bestehens mit einer Rekord-Bilanzsumme von 80 Millionen Euro.“

Diese zukunftsichere Feststellung machte Rats Herr Karl-Heinz Schiffer, Aufsichtsratsvorsitzender der Gemeinnützigen Kreisbau AG und nannte die Zahl von 70 Handwerksbetrieben aus der Stadt, die für dieses Wohnungsbauunternehmen arbeiten. Für 2006 werden durch das Bauvolumen von rd. 10 Mill. Euro ca. 100 Arbeitsplätze beim heimischen Handwerk gesichert.

Im Jahr 2005 hat die Kreisbau AG - zu 100 Prozent eine städtische Tochter - eine Million Euro an die Stadt Mönchengladbach abgeführt. Geschäftsführer Hans-Jürgen Meisen legt Wert auf die Feststellung dass es das betonte Ziel des Unternehmens sei, auch junge Familien in die Stadt zu holen, besonders durch ein Angebot von attraktiv gestaltetem Wohnraum. Das Projekt „Sturmfrei“ wendet sich an Schüler, Studenten oder Azubis, denen man die erste eigene Wohnung zu einem Mietpreis von 150,- Euro plus Heizkosten anbietet.

Für den Vorstand Werner Wolf, den Geschäftsführer Hans-Jürgen Meisen und den Aufsichtsratsvorsitzenden Karl-Heinz Schiffer hat sich die am 6. Februar 1926 gegründete,

damals noch kleine Gesellschaft zu einem Juwel entwickelt. So beschäftigt die Kreisbau heute 22 Mitarbeiter, betreut werden 2000 Objekte mit etwa 7.000 Bewohnern.

Was vor 80 Jahren, am 6. Februar 1926, im Gründungsprotokoll der Gemeinnützigen Aktienbaugesellschaft des Kreises Gladbach verbrieft und versiegelt wurde, das hat bis zum heutigen Tag Priorität: „Schaffung gesunder und preiswerter Wohnungen für die minderbemittelte Bevölkerung unter Wahrung einer einwandfreien Bauweise in der Stadt und auf dem Land.“



Auf dem Bild v.l. Aufsichtsratsvorsitzender Karl-Heinz Schiffer, Geschäftsführer Hans-Jürgen Meisen, Vorstand Werner Wolf, stellvertretender Aufsichtsratsvorsitzender Axel Zimmermann.
Foto: Frank Mertens / red.

KARNEVAL Kopf

steht bei uns alles



Mirjana und Savo
Es freuen sich auf Ihren Besuch
Konstantinplatz 2 · Tel. 0 21 66 / 8 27 77 u. 8 36 22

Eintritt frei!
Hoppediz-Beerdrigung KG „Botterblom“
Karnevals-Dienstag, 18.11 Uhr
Donnerstag, Samstag, Sonntag, Montag;
mit DJ Uwe-Musik

An allen Karnevalstagen „Ramba-Zamba“
JUBEL · TRUBEL · HEITERKEIT

Alle Speisen auch außer Haus Verkauf.
u.a. Beerdrigungskaffee.
Wir empfehlen uns für Festlichkeiten aller Art,
Mittagsstisch 11.30 - 14.30 Uhr · Abends 17.00 - 23.30 Uhr

Öffnungszeiten: Montag - Sonntag 10.00 - 1.00 Uhr · Dienstag Ruhetag.
Balkan- und Internationale Spezialitäten
Inh. Mirjana und Savo

71 x Karneval bei uns . . .

Bitte geben Sie uns umgehend Nachricht, falls Sie Klagen über die Zustellung des „BRUNNEN-ECHO“ haben.
Telefon: RY 8 00 36 - 38.



Service, wie er ankommt

Sie rufen an –
Wir bringen's!



GETRÄNKE-SERVICE
REICHERT

Tel. (0 21 66) 98 69 60 · Fax 98 69 69

Rentabilitätsrechner:
www.rolladen-muellers.de



MACHEN SIE DEN FENSTER CHECK



Mit unserem Fenstercheck können Sie Ihre Fenster schnell und einfach auf Wärmeverlust testen und herausfinden, ob auch Ihr Haus zu viel Energie verbraucht. Messen Sie mit Hilfe unseres Test-Sets wie viel Raumwärme über die Fenster nach außen gelangt.

Jetzt anrufen und bestellen:
0 21 66 - 55 05 50

Trompeterallee 200 - 208
41189 M'gladbach-Wickrath

GEN ANZEIGEN ANZEIGEN ANZEIGEN
ANZEIGEN ANZEIGEN ANZEIGEN ANZ
EIGEN ANZEIGEN ANZEIGEN ANZEIGE
GEN ANZEIGEN ANZEIGEN ANZEIGEN



reifen remmé

Service-Paket

- Autoreifen
- Motorradreifen
- Bremsendienst
- Achsvermessung
- Stoßdämpfertest und -einbau
- Perfektes Auswuchten
- Sofort-Montage aller Reifen

Sonnenstraße 92
Mönchengladbach-RHEYDT
Telefon (0 21 66) 28 77 + 28 78

Fachgerechte Entsorgung durch Container für

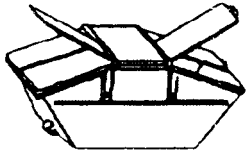

Schrott - Müll Bauschutt

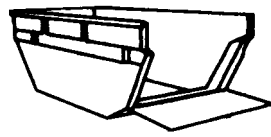

führt für Sie durch:
Baues GmbH
Luisental 69 · Geistenbeck
0 21 66 / 1 64 73

52 Jahre Kengerzoch em Jisekerke

Unter dem Motto „Mönchengladbach – ein jeckes Biotop“ zieht in der Regie der Interessengemeinschaft „Kinderkarneval“ am Karnevals-Sonntag, dem **26. Februar 2006**, ab 14.11 Uhr wieder ein närrischer Veedelszoch durch Giesenkirchen.

ACHTUNG: Die Zugteilnehmer stellen sich ab 13.30 Uhr auf der oberen Konstantinstraße (Pferdmenges) auf und setzen sich um 14.11 Uhr in Bewegung. Der Zugweg führt über *Konstantinstraße, Döngesstraße, Kleinenbroicher Straße, Konstantinplatz, Konstantinstraße, Brüderstraße, Damaschkestraße, Friesenstraße* zurück über die *Konstantinstraße, Dominikus-Vraetz-Straße, Am Alten Friedhof, A sternweg* zur Mehrzweckhalle. (Zugweg wie in den letzten Jahren.)



Kurzfristige Änderung der Streckenführung vorbehalten.

In der Mehrzweckhalle Asternweg ist dann nach dem Zug wieder die Abschlussveranstaltung auf einer Bühne unter Mitwirkung einer Musikkapelle. Für Speis' und Trank ist in fester oder flüssiger Form bestens gesorgt, der Eintritt ist frei.

Musikalisch wird der diesjährige Kinderzug begleitet von einigen Musikkapellen und Trommlercorps. Mit dabei sind das Mönchengladbacher StadtKinderprinzenpaar Dominik I. und Jana I. und das Kinderprinzenpaar aus Wanlo, Jannik I. und Miriam II.

Im Zug sollen auch die drei besten Erwachsenen- und die drei besten Kindergruppen prämiert werden. Sie sollen jeweils einen Wanderpokal erhalten. Auf die beste (närrischste) Kindergruppe wartet noch eine zusätzliche Überraschung: Diese erhält 55, 33 bzw. 22 Eintrittskarten für die Botterblom-Kindersitzung 2007. Die Pokalübergabe erfolgt am 1. März im Rathaus Giesenkirchen.

Dirk Hoeveler (Vorsitzender der Interessengemeinschaft Kinderkarneval Giesenkirchen) und Botterblom-Vorsitzender Norbert Amend appellieren an die Mitwirkenden und auch an die jecken Zuschauer am Straßenrand, **während des Giesenkirchener Karnevalsuges am 26. Februar auf das Werfen von Hart-Gegenständen unbedingt zu verzichten.**

Verzichten sollte man auch auf den sonst üblichen Konfettiregen, damit sich die Straßenreinigungskosten in etwa in Grenzen halten.

Sämtliche Verpackungen für das Wurfmaterial sollten gleich am Aufstellungsort von den einzelnen Gruppen entsorgt werden.

➔ Inserieren bringt Gewinn!

Wir gratulieren!

Monat Februar

GEBURTSTAGE

80 Jahre
6. Februar
Elfriede Kehren,
Ruwerstraße 33

90 Jahre und älter
12. Februar
Josef Hündgen (91),
Gottfried-Bürger-Straße 10

Herzlichen Glückwunsch

Immobilien

Tel. 0 21 66 / 84 87 45 GIESENKIRCHEN
Fax 0 21 66 / 82 82 1 Ruckes 207

Harri Ganske

**Wir verkaufen auch Ihre Immobilie!!!
Kompetente Beratung von A-Z. Seit 35 Jahren.**

125 Jahre Getränkefirma Robert Reichert Dem heimatlichen Brauchtum immer fördernd verbunden

Die seit 1979/80 in Giesenkirchen beheimatete Getränke-Großhandlung Robert Reichert feierte kürzlich das 125-jährige Bestehen. Der Gründer dieses Unternehmens entstammte einer schlesischen Gutsbesitzerfamilie, er erlernte das Brauerhandwerk und erhielt 1870 von den „Ältesten der Mälzer und Bierbrauer“ in der königlich-preussischen Stadt Brieg seinen Gesellenbrief.

Robert Reichert ging dann, wie damals üblich, auf die Wanderschaft und kam nach Rheydt, wo er in der früheren Rothermundschen Brauerei Braumeister wurde. Mit Anna-Catharina Kühlen schloss er im Dezember 1880 den Bund fürs Leben und übernahm am gleichen Tag das „Hotel Flamm“ auf der Rheydter Bahnhofstraße. Somit war der 28. Dezember 1880 gleichzeitig der Gründungstag der Firma Robert Reichert.

Kurz nach der Übernahme des inzwischen umbenannten „Hotel Reichert“ begann Robert Reichert zusätzlich noch einen Biergroßhandel, so dass er 1885 in der Bevölkerungsliste von Rheydt als „Gastwirth und Bierhändler“ aufgeführt wird.

Jäh gestoppt wurde diese Expansion durch den Ausbruch des ersten Weltkrieges 1914, am 7. April 1918 starb Robert Reichert im Alter von 65 Jahren. Die Witwe Anna-Catharina übernahm dann die Unternehmensleitung, bevor sie 1926 verstarb. Zum Glück hatte sich die Firma wieder konsolidiert, die Geschäftsführung wurde schließlich in fremde Hände übertragen. 1930 übernahm Otto Ingenscheid, der Schwiegersohn der verstorbenen Eheleute Reichert, die Geschäftsleitung.

In den 50er Jahren wurden die angestammten Räume an der Odenkirchener Straße zu eng, 1959 erfolgte die Umsiedlung zum Stockholtweg in Rheydt. Nach dem Tod von Otto Ingenscheid (1960) trat seine Tochter Gisela Remus in die Geschäftsleitung ein, die im August 1971 durch Walter Sewing zunächst als Prokurist, später auch als Geschäftsführer und Gesellschafter erweitert wurde.



Ein Lieferfahrzeug
in den 50er Jahren.

1973 wurde schließlich ein großes Areal im Industriegebiet an der Erftstraße in Giesenkirchen erworben, 1976/77 dort die erste Lagerhalle errichtet, 1979/80 erfolgte der Bau des neuen Verwaltungsgebäudes. Im Dezember 1985 verstarb Walter



Steffen Sewing (l.), Prokurist der Getränke-Großhandlung Robert Reichert und Geschäftsführer Helmut Jennes.
Foto: Frank Mertens

Sewing im Alter von nur 53 Jahren. Neue Gesellschafterin wurde seine Witwe Waltraud Sewing, neuer Geschäftsführer der langjährige Prokurist Horst Steinfels-Sieben, der 1996 in den wohlverdienten Ruhestand ging. Als neuer Geschäftsführer folgte ihm Helmut Jennes, der die Firma Robert Reichert bis heute leitet.



Firmengelände Robert Reichert
an der Erftstraße in Giesenkirchen.

Nach dem Tod von Waltraud Sewing (1999) wurde ihr Sohn Steffen Gesellschafter der Firma Robert Reichert. Gefragt nach dem heutigen Stand dieses Unternehmens an der Erftstraße äußerte er sich gegenüber dem BRUNNEN-ECHO positiv: „Derzeit gehören wir mit zu den 30 größten Getränkefachgroßhandlungen in Deutschland. Mitarbeiterzahl, Fuhrpark und Umsatz sind heute mehr als dreimal so groß wie noch vor 25 Jahren.“

Geschäftsführer Helmut Jennes, seit Jahren Ehrensenator der KG „Botterblom“ und Träger des Goldenen Herzens in dieser Gesellschaft: „Die Firma Robert Reichert bleibt heute und in Zukunft dem heimatlichen Brauchtum und den Vereinen vor Ort fördernd verbunden. Als mittelständisches Unternehmen pflegen wir auch weiterhin unsere mitmenschlichen Verbindungen.“

Verlag + Redaktion BRUNNEN-ECHO gratulieren der Firma Robert Reichert zum Geschäftsjubiläum und wünschen auch für die Zukunft alles Gute und weiterhin viel Erfolg.



Büchernest Vogel

Irmgard Vogel

Konstantinstr. 150 · Giesenkirchen
Telefon 0 21 66 / 13 56 34

Öffnungszeiten:

Mo-Fr 9.00-12.30 Uhr und 14.30-18.00 Uhr

Sa 9.00-13.00 Uhr

Brunnen-Echo – Ihr Partner für Werbung
Giesenkirchen-Schelsen aktuell

TOP-SPORT

20%

bis 11.03.06*

*reduzierte Ware ist ausgeschlossen

Giesenkirchen · Konstantinplatz 13
41238 Mönchengladbach
Telefon: 0 21 66 - 8 29 22

► Ein Besuch in Waat lohnt sich! ◀

Annes Blumenladen

Trotz Karneval!

Altweiber, Rosenmontag und
Veilchendienstag wie immer
geöffnet von 17.00 - 19.30 Uhr

Am Samstag, dem 4. März '06
von 10.00 bis 14.00 Uhr geöffnet!

10% Karnevalsrabatt

ANNE RÖSCH

Waat 50

41363 Jüchen (Waat)

montags - freitags 17.00 - 19.30 Uhr

1. Samstag im Monat 10.00 - 14.00 Uhr

Telefon 0 21 66 / 8 84 59



Joh. Wingerath
GmbH & Co. KG.
RHEYDT
Damaschkestraße 14
Telefon: 0 21 66 / 8 75 33
Telefax: 0 21 66 / 8 88 73

- Bedachung
- Isolierung
- Fassadenbau
- Flachdachbau
- Reparaturdienst



H. G. SCHEUFELD
Elektro-Installateurmeister
Elektro-Installationen und Reparaturen für Haushalt und Gewerbe
Nachtspeicher-Heizung · Antennenbau
41238 Mönchengladbach-Giesenkirchen
Stähn 85 Telefon (0 21 66) 8 02 22



Vorsorge
Vermögensplanung
Versicherungen
**Unabhängige
Finanz- und Wirtschaftsberatung**
Uwe Thelen
Kaufmann
An der Siep 15 Tel.: 0 21 66 / 85 52 14
41238 Mönchengladbach Fax: 0 21 66 / 85 52 15
email: uwe-thelen@t-online.de Mobil: 01 72 / 2 97 15 11



helmut wirtz 
SCHREINERMEISTER
Baueshütte 64 · 41238 Mönchengladbach
Telefon (0 21 66) 8 79 25 · Fax (0 21 66) 8 64 81

Einbauschränke
nach Maß
angefertigt

Heizungs- & Lüftungsbau 
HUBERT PEETERS
Sanitär · Elektro

Heizen mit Holz

- Pellets
- Feststoff
- Holzvergaser

- Heizung - Lüftung - Sanitär
- Elektro - Solarsysteme
- Rohrreinigung
- Brennwerttechnik
- Sanierung von Gasleitungen
- Regenwassernutzung
- Kundendienst Öl und Gas

Schelsienweg 28
MG-Giesenkirchen
Telefon 0 21 66 / 84 18



**Heimatverein
Giesenkirchen-
Schelsien-
Meerkamp 1905 e.V.**

Alle Mitglieder und Heimatfreunde sind herzlich eingeladen zum Besuch der Jahreshauptversammlung 2006 am Freitag, 17. März, um 19.30 Uhr im Ratskeller Giesenkirchen, Konstantinstraße 223.

Der Vorstand weist darauf hin, dass alle interessierten Bürger des Stadtbezirkes Giesenkirchen an diesem Abend Gäste bei der Jahreshauptversammlung des Heimatverein sein dürfen.

Falls Sie es noch nicht wissen sollten: Mit einem Jahres-Mitgliedsbeitrag von 10,- Euro unterstützen Sie die vielfältigen Aufgaben der Giesenkirchener Heimatfreunde. Beitrittsanmeldungen erhalten Sie bei der Jahreshauptversammlung des Heimatverein Giesenkirchen-Schelsien-Meerkamp1905 e.V. am 17. März im Ratskeller Giesenkirchen oder bei allen Vorstandsmitgliedern.



St. Sebastianus-Schützenbruderschaft Giesenkirchen 1421 e.V.
Info-Disco
für alle Jugendlichen ab 16 bis 26 Jahren
am Samstag, 11. März, ab 19.00 Uhr im Gereonshaus

Informationen und Ausstellungen zu den Themen:

- Jugend in der Schützenbruderschaft.
- Schützenfest feiern in Uniform.
- Was ist die Schützenbruderschaft?
- Kameradschaft und Zusammenhalt.
- Bruderschaft zum Anfassen.
- Wie wird man Jungkönig bzw. König?
- Was kostet es, ein Schütze zu sein?



Ab 21.00 Uhr Disco im Keller des Gereonshauses mit Musik vom DJ aufgelegt, Getränke + Imbiss zum Selbstkostenpreis.

Tünnes trifft den Schäl. „Was würdest Du zu einem Schnaps sagen?“ fragt Schäl den Freund. „Nichts“, meint Tünnes, „ich würde ihn austrinken.“



Weißer Grübe aus dem Schwarzwald

Aus dem heilklimatischen Kurort Höchenschwand im südlichen Schwarzwald erreichte die Redaktion ein Kartengruß von den Wintersportlern der Abteilung Reha- und Behindertensport des DJK/VfL Giesenkirchen. Die Reiseleitung Ortwin und Gisela Peters grüßen alle Leserinnen und Leser des BRUNNEN-ECHO und berichten von traumhaftem Wetter, viel Schnee und allerbesten Laune. Herzlichen Dank für diesen netten Gruß. ■

Verdiente Mitbürger wurden geehrt

Am Vormittag des 21. Januar 2006 hatte Giesenkirchens Bezirksvorsteher Frank Boss zum traditionellen Neujahrsempfang in das Pädagogische Zentrum am Aternweg eingeladen. Hier konnte er nach einem – von Pfarrer Albrecht Fischer gesprochenen – Gebet die Delegationen aus mehr als 80 Ortsvereinen, Vertreter aus der Landes- und Kommunalpolitik, aus der Bezirksvertretung Giesenkirchen, dem Heimatverein Giesenkirchen-Schelsen-Meerkamp, dem örtlichen Gewerbezirk, aus den Bereichen Kirchen und Schulen sowie u.a. Abordnungen der Polizei begrüßen.



Bezirksvorsteher Frank Boss, seine Stellvertreter Hartmut Müller und Frank Orłowski mit den geehrten Mitbürgerinnen und Mitbürgern.

Foto: Frank Mertens

Die vergangenen 12 Monate bezeichnete Frank Boss als ein erfolgreiches Jahr, trotz leerer Kassen konnte für unseren Stadtbezirk einiges erreicht werden. Hier nannte er u.a. die Einweihung des Neu-Ersatzbaus für 10 Klassen des Franz-Meyers-Gymnasiums, die weitere Öffnung des Hallenbades und der Turnhalle Aternweg, die neue Straßendecke für einen Teilbereich der Konstantinstraße (40.000 Euro). Damit sind im letzten Jahr nach Giesenkirchen Finanzmittel in Höhe von 1,8-2 Mill. Euro geflossen.

Als weitere Pluspunkte nannte der Bezirksvorsteher den bevorstehenden Neu- bzw. Ersatzbau der Duschkabinen für den SV Schelsen. Nicht befriedigend sei derzeit die Weiterentwicklung des Gebietes im Bereich Meerkamp und die damit verbundene Ortsumgebung für Giesenkirchen.

Angesprochen wurde auch die Situation im Kernbereich; hier sollten Gruppen, Verbände und Institutionen daran arbeiten, dass der ge-

samte Einzelhandel stabilisiert werden könne. Dank sagte Frank Boss u.a. auch der Kreisbau AG für die geplante Bebauung im Ahrener Feld/Ecke Mülforter Straße mit einem Investitionsvolumen von ca. 3,5 Millionen Euro.

Das bürgerschaftliche Engagement nannte er die Seele der Demokratie, eine Eigenschaft, die in unserem Stadtbezirk hervorragend funktioniert.

Erinnerungsgeschenke für besondere Verdienste gab es für Heinz-Rüdiger Schiffer, Johannes Kitz, Maria Hermanns und Karin Müller, Beatrice Asbeck, Ruth Dambacher, Mona Meurer, DJK/VfL Giesenkirchen (jetzige 4. Mannschaft).

Dieser Neujahrsempfang 2006 wurde musikalisch umrahmt durch die FMG-Bigband (Leitung Peter Fett) sowie durch den Kirchenchor Meerkamp und die Chorgemeinschaft St. Gereon Giesenkirchen (beide unter Leitung von Klemens Rösler).

Ein herzliches Dankeschön ging an die Firma Robert Reichert, an diesem Vormittag vertreten durch den Geschäftsführer Helmut Jennes, für das Sponsoring der Getränke für alle Gäste im PZ.

ANZEIGE

Gewerbekreis  aktuell



Kinder-Karnevalszug

am Sonntag, 26. Februar 2006, ab 13.11 Uhr.

16. März 2006

Jahreshauptversammlung.

Wir begrüßen unsere neuen Mitglieder:
Sabine Eicker, Konstantinstraße
und die Rheinische Post, Mönchengladbach.



**Konstantin
Apotheke**

Konstantinstraße 161 · 41238 MG-Giesenkirchen
Telefon: (0 21 66) 8 33 81 · Fax (0 21 66) 8 36 92

ANZEIGE

Mitte März 2006 ist Eröffnung Café-Lounge-Restaurant „Rossini“ am Rheydter Markt

Noch geben sich hier die Handwerker die Klinke in die Hand, doch schon in wenigen Wochen eröffnet die Giesenkirchener Bäckerei + Konditorei Herbert Hannen direkt am Rheydter Markt das neue Café-Lounge-Restaurant „Rossini“. Den Betrag von 500.000 Euro für den Umbau teilen sich der Eigentümer und die Firma Hannen je zur Hälfte.

Nicht nur 15 neue Arbeitsplätze werden hier geschaffen, auch das weitere Angebot und die geplante Ausstattung versprechen ein mediterranes Flair und eine ebensolche Küche.

Neben einem umfangreichen Frühstücksangebot ist das Café-Lounge-Restaurant „Rossini“ durchgehend geöffnet von 9.00 bis 23.00 Uhr, und das an sieben Tagen in der Woche. Die Inneneinrichtung verspricht ein italienisches Ambiente und dazu passend modernes, geradliniges Möbeldesign. Dazu gibt es noch einen Loungebereich und eine großzügige Terrassengestaltung mit zwei verschiedenen Sitzbereichen.

Auch an die Sportfreunde ist gedacht, kann man doch bald im „Rossini“ an drei Plasmabildschirmen Liveübertragungen aus den Bereichen Fußball-Bundesliga und WM, Hockey-WM, Olympische Spiele und City Vision hautnah erleben.

Bei einem ersten Pressegespräch war von Firmenchef Herbert Hannen zu erfahren, dass die beiden Filialen in der Rheydter



Firmenchef Herbert Hannen, Bezirksvorsteher Horst Hübsch und Willi Altenberg (WFMG) am 20. Januar 2006 an der Baustelle zum neuen Café-Lounge-Restaurant „Rossini“ am Rheydter Markt.

Citypassage weiter bestehen bleiben. Die Mietverträge konnten hier zu deutlich verbesserten Konditionen verlängert werden.

Horst Hübsch (Bezirksvorsteher Rheydter-West) beglückwünschte das Giesenkirchener Unternehmen Hannen zu der mutigen Entscheidung, am Rheydter Markt für eine nötige Bereicherung dieses Zentrums zu sorgen. Diese Meinungen vertraten auch Roswitha Hermanns vom Rheydter Citymanagement und Willi Altenberg von der Gladbacher Wirtschaftsförderung (WFMG). Sie alle hoffen und wünschen, dass in Kürze dieses neue Projekt Café-Lounge-Restaurant „Rossini“ zu einer Verbesserung der Standortqualität in der gesamten Rheydter Innenstadt beitragen möge.

demnächst Neueröffnung!

Rossini
Café · Lounge · Restaurant

- HANNEN -

Marktstr. 35 (Am Marktplatz Rheydt)

Bei uns erleben Sie...
Ihr grünes
Wunder!



Lenders
Gartencenter

41238 M'gladbach-Schelsen Tel. (0 21 66) 98 30 3-0 Internet:
Gereonstraße 80 · An der B 230 Fax (0 21 66) 98 30 3-15 <http://www.lenders-gc.de>

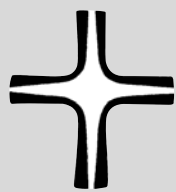

Erledigung aller Formalitäten,
Erd-, Feuer-, Seebestattungen,
Überführungen

Beerdigungsinstitut Heinrich Winzen
Giesenkirchen · Konstantinstraße 129 · Telefon 89685

Muscheln 

Nur noch bis Ende Februar!
Mittwoch – Freitag
1 kg-Topf **7.50** EURO

BARTHELMES · Bahner 28

LUST AUF TANZEN

NEUE TANZKURSE
beginnen
ab 2. März 2006

Weitere Infos:
www.tanzschulehoelters.de



Tanzschule HÖLTERS

Lüpertzender Str. 110-112 · 41061 Mönchengladbach
Telefon (0 21 61) 18 10 53 · Fax (0 21 61) 18 11 03

Hans Sommer bleibt Chorleiter

Bei der Jahreshauptversammlung 2006 des Männerchor Giesenkirchen 1873/1904 wurde turnusgemäß der gesamte Vorstand für zwei Jahre neu gewählt: Aloys Müller (Vorsitzender), Dieter Fachinger (2. Vorsitzender), Dieter Theuerzeit (1. Schriftführer), Werner Delvos (2. Schriftführer), August Moll, (1. Kassierer), Peter Banko (2. Kassierer), Edi Wimmer (1. Notenwart), Bernd Urbanek (2. Notenwart), Reinhard Schuhe und Heinz Hüls (Kassenprüfer). Die Aktiven Hans-Peter Köhnen, Dieter Fachinger, Ottmar Hofmann und Albert Moll bilden den erweiterten Musik- und Konzertausschuss. Dank gebührt Hans Overdick für seine mehr als 60-jährige aktive Singetätigkeit. Mehr als 50 Jahre arbeitete er als Geschäfts- und Schriftführer im Vorstand.

Auch im nunmehr 12. Jahr bleibt Hans Sommer musikalischer Leiter des Männerchor Giesenkirchen. Vizedirigent ist jetzt Manfred Schnabel. Für die Pressearbeit zeichnet weiterhin Harald Müller verantwortlich.

Die wöchentlichen Proben finden montags (20.00-22.00 Uhr) im – unter Leitung von Fia Grönewäller wiedereröffneten – Vereinslokal

Wir sind jetzt auch im Internet:
www.maennerchor-giesenkirchen.de

Haus Kreuels, Konstantinstraße 169 in Giesenkirchen statt. Interessenten zur aktiven Pflege des Deutschen Liedes sind herzlich eingeladen zu einer unverbindlichen „Schnupper-Probe“. Nur keine Angst oder Scheu... auch im Männerchor Giesenkirchen fallen die Meister nicht vom Himmel.

Auf dem Programm für April 2006 steht evtl. eine Aktiven-Sängertour zur Mosel gemeinsam mit den San-

gesfreunden vom Quartettverein Genhülsen.

Am 24. September ist der Männerchor Giesenkirchen wieder Ausrichter des traditionellen Sängertages mit befreundeten Chören und Vereinen im Haus Kreuels. Für das Jahr 2007 ist eine mehrtägige Studienfahrt mit Frauen mit bisher noch unbekanntem Ziel geplant. ■



In Fia Grönewäller, einer gelernten und erfahrenen Hotel-Fachfrau, hat der Männerchor Giesenkirchen eine neue Vereinswirtin. Sie übernahm am 13. Januar 2006 die Erlebnis-Gastronomie „Gaststätte Kreuels“. Dieses Haus an der Konstantinstraße 169 hat schon eine mehr als 100-jährige Tradition, wurde doch hier – im früheren Gasthof Greven – 1904 der Männer-Gesang-Verein Giesenkirchen gegründet, heute Männerchor 1873/1904. Im Juni 1905 folgte im ehemaligen Restaurant „Zur Post“ (heute Haus Kreuels) auf Anregung von Dr. med. Brundieck die Gründung eines Verschönerungs- und Verkehrsvereins, heute ist das der Heimatverein Giesenkirchen-Schelsen-Meerkamp e.V.

Foto: red.

Karneval in der Stadtverwaltung

Die Ämter und Dienststellen der Stadtverwaltung bleiben Rosenmontag und Veilchendienstag geschlossen. Die Standesämter richten an beiden Tagen jeweils von 9.00-10.00 Uhr einen Notdienst für die Annahme von Sterbefällen ein. ■

Wir pflegen mit...



FUNCK

HAUSLICHE KRANKEN- UND ALTENPFLEGE
Weiterhin für Sie tätig
im Raum Giesenkirchen

☎ 0 21 62 - 96 11 66

GEMEINNÜTZIGE
KREISBAU
AKTIENGESELLSCHAFT

BRUNNENSTRASSE 10 · 41061 MÖNCHENGLADBACH

- Errichtung und Verwertung von Miet- und Eigentumsobjekten
- Gewerbevermietung
- Baubetreuung
- Finanzierungs- und Versicherungsvermittlung

Info Tel.: 0 21 66 / 98 51 - 0
e-Mail: info@kreisbau-ag.de
Internet: www.kreisbau-ag.de

...gewohnt gut!



St. Josef Schützenbruderschaft Schelsen e.V.
2 x 30 Jahre feiern im Jahre 2006
Jägerzug „Almenrausch“ 1976 Schelsen,
Offizierszug „Grüne Husaren“ 1976 Schelsen



Zu ihrem gemeinsamen Geburtstag hatten am 4. Februar 2006 der Jägerzug „Almenrausch“ und der Offizierszug „Grüne Husaren“ 1976 Schelsen eingeladen.

Der Grund der Einladung war, dass die beiden Schützenzüge jeweils 30 Jahre bestehen und das war der Sache wert. Die beiden Zugführer Franz-Jochen Fallentin (Grüne Husaren) und Günter Bovelett (Almenrausch) hies- sen alle Gäste recht herzlich willkommen. Geladen waren der geschäfts- führende Vorstand der St.-Josef-Schützenbruderschaft nebst ihren Gat- tinnen und Generalfeldmarschall Klaus Pletscher. Der Einladung gefolgt war auch das Königshaus in diesem Jahr, Schützenkönig Klaus Metzdorf nebst seiner Königin Ute. An ihrer Seite die Ministerpaare Bernd und Margret Potkura und Willi nebst seiner Gattin Waltraud Zimmermann. Begrüßt wurde auch das Ehrenmitglied der „Grünen Husaren“, Hermann-Josef Lenders nebst seiner Gattin. Zu später Stunde fand sich auch der Gast-Ehrenschütze des „Almenrausch“ ein, Ulrich Kaulhausen. So konnte das gelungene Fest beginnen. Mit einem großen Menue mit mehreren Gängen haben sich die Züge nicht lumpen lassen. Das Pfarrheim mit seinen Nebenräumen war gut gewählt für diesen Anlass.

Im Anschluss hatte der frischgebackene 2. Brudermeister Günter Bovelett das Wort und ließ die Chronik beider Züge Revue passieren. So wusste er zu berichten, dass die „Grünen Husaren“ gleich 5 Jungkönige gestellt hat- ten. Es waren 1979 Franz-Jochen Fallentin, 1981 Hans-Peter Klinge, 1987 Dieter Schiffer, 1989 Siegfried Bissey, 1998 Oliver Breuer. An Schützen- königen stellten sie 1988 Hans-Peter Klinge und 2003 Bernd Potkura. Der Jägerzug „Almenrausch“ habe, so bemerkte er, einen Jungkönig weniger gestellt als die „Husaren“. Es waren 1977 Harald Bovelett, 1982 Wolfgang Esser, 1984 Jürgen Quack, 1986 Günter Munker. Als Schützenkönige stell- ten sie Günter Bovelett im Jahre 1985 und zum 100-jährigen Bestehen der Bruderschaft Alexander Sautner.

Scherzhaft klang es aus den Reihen des „Almenrausch“, die „Husaren“ ha- ben zwar einen Jungkönig gestellt, dafür haben wir mehr Kinder gezeugt. Ganze 9 Gründungsmitglieder kann der „Almenrausch“ nach 30 Jahren noch zu seinen Mitgliedern zählen. Auch wurde betont, das Hermann-Josef Lenders bereits 26 Jahre Ehrenoffizier bei den „Grünen Husaren“ ist.

Danach hatte der 1. Brudermeister Norbert Jansen das Wort. Er beglück- wünschte ebenfalls beide Züge zu einem solch stolzen Jubiläum. Er hatte für jeden Schützenzug einen Umschlag dabei. So betonte er, dass er schon bei der Gründung der Züge für jeden Zug jeweils 1 Euro gespart hät- te, für jedes Jahr. So hatte er die Lacher auf seiner Seite.

So bat er die Schützen Hans Müller (Almenrausch) und Thomas (Didi) Breu- er (Grüne Husaren) zu sich. Diese Schützen wurden von ihm mit der Silber- nen Verdienstnadel der Schützenbruderschaft St. Josef Schelsen e.V. 1899 gewürdigt für ihre Verdienste um Glaube, Sitte, Heimat.

Nach diesen erfreulichen Gegebenheiten konnten gute Gespräche geführt werden und manch Anekdotchen gab Anlass zum herzlichen Lachen. Am späteren Abend hatten die Schützen noch eine kleine Überraschung vorbe- reitet, denn es durfte noch kräftig gehext werden. Mit attraktiven Preisen war an diesem Abend keine Kurzweil angesagt. Sogar ein Rundflug über unsere Heimatstadt war dabei. So kann man beiden Schützenzügen nur ein schönes und vergnügliches Schützenjahr 2006 wünschen, so dass sie ihre 30 Jahre mit Freuden feiern.



Jubiläumsschützenzüge Jägerzug „Almenrausch“ 1976 Schelsen mit Ehren- schützen Ulrich Kaulhausen, sowie der Offizierszug „Grüne Husaren“ 1976 Schelsen mit Ehrenoffizier Hermann Josef Lenders. Foto: Privat

Generation-Party
60er, 70er und 80er Jahre
Samstag, 25. März 2006
für Jung und Alt

Club - Disco

Inh. Christian Paar

Kleinenbroicher Straße 3 · 41238 MG-Giesenkirchen
Telefon: 01 73 / 58 70 908

Öffnungszeiten: Fr + Sa u.v. Feiertagen 21.00 - 5.00 Uhr

Eis-Café Sagui

Konstantinstraße 184
41238 Mönchengladbach
Giesenkirchen
Telefon 0 21 66 / 8 76 74

* Ganzjährig geöffnet *

Frühjahrsaktion bei Hörgeräte Münz · Frühjahrsaktion bei Hörgeräte Münz

Volldigitale Siemens-Hörgeräte
für 10,- € gesetzliche Zuzahlung*!

Hörgeräte Münz

veranstaltet in der Zeit vom
6. März bis zum 14. April 2006
eine Frühjahrs-Sonderaktion.

In dem Aktionszeitraum von 6 Wochen
bieten wir Ihnen
„Volldigitale Siemens Hörgeräte für 10,- €
gesetzliche Zuzahlung*“.

Sie als Kunde leisten bei diesen Geräten nur
die gesetzliche Zuzahlung und kommen trotzdem
in den Genuss der digitalen Einstiegsklasse.

**Gutes Verstehen ist eine
Verbesserung der Lebensqualität.**
Ihr Hörgeräte-Akustiker des Vertrauens.

Hörgeräte Münz
das „OHR“ auf der Stresemannstraße
41236 Mönchengladbach-Rheydt
Stresemannstraße 54

* bei Vorlage einer Verordnung und Mitgliedschaft in einer gesetzlichen Krankenkasse

Dachdeckermeisterbetrieb
Mitglied im "100 TOP-Dachdecker". BRD

WIR FÜHREN:
VELUX®

**WILL
ESSER**
Bedachungs GmbH

Mitglied im
**100 TOP-
Dachdecker**

Langmaar 6 · Mönchengladbach · Telefon: 0 21 66 / 8 14 34 · bedachung.esser@t-online.de

Wir geben Ihrem Tor den richtigen Schwung!
Garagen-, Industrie- und Außentore sowie Antriebe

Fordern Sie Information.
Zu einem Beratungsgespräch kommen wir gerne unverbindlich zu Ihnen nach Hause.

TOR Center
Garagentore
Verkaufs- und Montage-Service

novoferm

Türen · Tore · Zargen · Antriebe

KIEFERT SERVICE
MONTAGE
WARTUNG
GMBH

Schelsenweg 5 - Giesenkirchen
Telefon: 0 21 66 / 8 67 25 · Telefax: 0 21 66 / 85 01 63

Besuchen Sie unseren Stand
auf der Gladbacher Frühjahrsausstellung,
4.-12. März im Borussia-Park (Messegelände)

Thomas Schnabel
Heizung - Sanitär - Meisterbetrieb seit 1926

Öl- u. Gasfeuerung	Badsanierung
Reinigung, Wartung	Komplettsanierung einschl. Putz
Einmessung mit Messprotokoll	Fliesenarbeiten
Schornsteinsanierung	Rohrreinigungs-Service
Kernbohrungen	Überprüfung u. spez.
Planung u. Beratung	Abdichtung von Gasleitungen

Solar- u. Brennwerttechnik
Einbau von behindertengerechten Bädern

Konstantinstraße 244, 41238 Mönchengladbach
Tel.: 0 21 66 / 8 74 28, Fax: 0 21 66 / 85 99 16

• Berücksichtigen Sie bitte unsere Inserenten •

Berno-Versicherungsvermittlung
BERND NORTMANN
Preiswerte Versicherungen mit Service

Allen "Jecken" im Mönchengladbacher Karneval für die fünfte Jahreszeit viel Spaß und Vergnügen mit einem dreifachen "Halt Pohl! Vör-rop!"
...und nach den tollen Tagen liegen bei uns die **neuen Mopetschilder** bereit!

Nesselrodestraße 38 • 41238 Mönchengladbach (Giesenkirchen)
Telefon 02166/89994 • Telefax 02166/82546 E-Mail: berndnortmann@web.de

F-Jugend des SV-Schelsen bedankt sich herzlich beim Förderer



Während der Weihnachtsfeier staunte die F-Jugend des SV-Schelsen 1983 nicht schlecht, denn der Weihnachtsmann hatte ihnen etwas besonderes mitgebracht. Wunderschöne Regenjacken hatten sie vom Gönner und Förderer Oliver Kuttnik aus Giesenkirchen erhalten.

Hiermit möchte sich die F-Jugend recht herzlich bedanken und alles Gute für das Jahr 2006 wünschen.



Auf unserem Foto: Trainer Charlie Scheffler und Timo Pellen sowie der Sponsor Oliver Kuttnik nebst seiner Frau Ramona sowie seinen beiden Kindern. Die komplette F-Jugend präsentiert sich stolz mit den neuen Regenjacken. Als 3. Trainer war Sascha Potkura leider verhindert.

Die Jahreshauptversammlung 2006
des Heimatverein
Giesenkirchen-Schelsen-Meerkamp e.V.
ist am Freitag, **17. März**, um 19.30 Uhr,
im Ratskeller Giesenkirchen, Konstantinstr. 223.
Wir bitten alle Ortsvereine, diesen Termin
bei der Jahresplanung für 2006
unbedingt freizuhalten.

„Sag mal, Schäl: war es bei Euch auch im Urlaub so mörderisch heiß?“ – „Kann man wohl sagen. Unsere Quartiersleute mussten ihren Hühnern sogar Eis geben, damit es nicht nur gekochte Eier gab!“

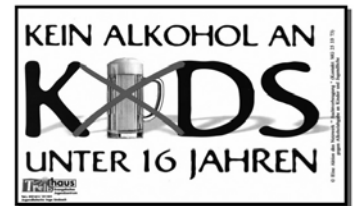

**Wer Rechtschraipfähler findet,
där darv sie behallten.**

**Holzbearbeitung
Klaus Kamper**
Ihr Partner in Sachen eigener
maßgenauer Fertigung

- Fenster in Holz u. Kunststoff
- Türen
- Innenausbau
- Altbausanierung
- Denkmalschutz
- Reparaturen

• Bestattungen - Erledigung aller Formalitäten

41238 Mönchengladbach-Schelsen · Horster Str. 98
Telefon 0 21 66 / 8 79 19 · Telefax 0 21 66 / 13 56 87

Kath. Frauengemeinschaft St. Josef Schelsen Revuetheater auf der Schelsener Bühne brachte den Pfarrsaal zum kochen

Eingeschlagen wie eine Rakete hat wieder der beliebte Hausfrauennachmittag der Kath. Frauengemeinschaft St. Josef Schelsen, welcher am 29. Januar 2006 im Pfarrsaal stattfand. 200 Mitgliederinnen durften gespannt sein, welch buntes Programm Irene Müller und Marita Prasse wieder für sie zusammengestellt hatten. Nach gutem Kaffee und Kuchen geleitete Hoppediz Iris Schult das Viererkomitee, Helga Grippekoven, Gertrud Illgen, Marita Prasse und Irene Müller, auf die Bühne und das große Programm konnte beginnen.

Die Dörpelswiever, alias Gerda Bigalke und Renate Mostert, machten den Anfang, gefolgt von Juppa Wachmeister und Günter Bovelett. Durch dieses Zwiegespräch, zum Teil auch mit Gesangseinlagen, wurde das Publikum bereits bestens unterhalten.

Als nächstes durften sich die Frauen auf das Stadtprinzenpaar Jochen I. und Niersia Birgit freuen. Nach dem herzlichen Empfang und der Ordens-



Mitwirkende Damen aus Schelsen bei der Revue der 50er und 60er Jahre (war ein voller Erfolg).

Foto: Mertens

eingespieltes Team zeigte wieder mal sein Können, sehr zur Freude des begeisterten Publikums. Nachdem der Saal mit karnevalistischen Liedern, gespielt von Sascha Kruchen, weiter in Stimmung gebracht wurde, trat Ulla Engels wieder auf die Bühne, diesmal als Toilettenfrau eines Revuetheaters. Sie hatte einiges mehr als Heiteres aus den Anfangszeiten des Theaters (50er und 60er Jahre) zu berichten. Die Akteure der damaligen Zeit (Peter Alexander, Vico Torriani, Peter Kraus) um nur einige zu nennen, lebten durch bekannte Gesichter aus Schelsen wieder auf. Die 50er Jahre waren abgehandelt und das Revuetheater machte eine verdiente Pause. Diese füllte dann Juppa Wachmeister mit seinem Huhn Heini, einer Bauchrednerpuppe, bestens aus. Juppa versuchte sich erstmalig als Bauchredner. Das gelang ihm allerdings hervorragend, dass man gewiss sein kann, noch öfter von Heini und Juppa zu hören.

Mit Anekdoten und Liedern aus den 60er Jahren ging es dann zum Abschluss des Programms weiter. Hier traten u.a. Gitte, Rex Gildo, Ralf Bendix und Drafi Deutscher auf. Die Frauen im Saal waren alle der Meinung, dass es noch lange hätte weiter gehen können. Die Zugabe gibt es ja vielleicht im nächsten Jahr.

Irene Müller bedankte sich bei allen, die zum Gelingen des Nachmittags beigetragen hatten und verabschiedete die Frauen auf ein fröhliches Wiedersehen im Jahre 2007.



Wieder eröffnet

unter neuer Leitung

Gaststätte Kreuels

Inh. Fia Grönwäller
Konstantinstraße 169
Telefon 0 21 66/8 88 81 · Handy 01 63/32 61 065

Öffnungszeiten:
Mittwoch bis Montag 10.00-15.00 Uhr + 17.00-1.00 Uhr
Küche 18.00-22.00 Uhr · sonntags 11.30-14.30 Uhr
An den Karnevalstagen geänderte Öffnungszeiten:
Wenn op - dann op!

KÄRNEVAL

**Altweiber, Karnevalssamstag
und Karnevalssonntag
feste feiern mit DJ Jürgen.**

An diesen närrischen Tagen hat unsere Küche geschlossen.
Aber es gibt Goulaschsuppe, halbe belegte Brötchen,
Frikadellen und Koteletts für den Hunger zwischendurch.

Karnevalsfreitag ab 22.00 Uhr Ü-30-Party.

**Rosenmontag und Veilchendienstag
wird auch gefeiert, Küche geöffnet.**

Aschermittwoch traditionelles Fischessen!

Italienischer Abend am 14. März
Vier-Gang-Menue · Platzreservierungen erbeten!

Wir empfehlen uns für Familienfeiern aller Art, z.B.:
Geburtstag, Jubiläum, Einschulung, Kinderkommunion,
Konfirmation und Beerdigungskaffee.

Karnevalssonntag, 26. Februar, ab 14.11 Uhr

Närrischer Kinderzug em Jisekerke (Zugfolge Seite 6)

- Jahresabschluß
- Buchhaltung
- Lohnabrechnung
- Private Steuererklärungen
- Betriebswirtschaftliche Beratung
- Existenzgründungsberatung



Hans-Josef Déjosez

Hans-Josef Déjosez
Dipl.-Kfm. Michael Déjosez
angest. nach §58 StBerG

Steuerberater

Gartenstraße 68 · 41236 Mönchengladbach-Rheydt
Telefon (0 21 66) 26 09-0 · Telefax (0 21 66) 26 09-15
e-Mail: Post@dejosez-stb.de

H-D HERRENKIND H-D

SANITÄR - HEIZUNG - KLIMA

- Brennerheizungen
- Solaranlagen
- Rohrreinigungsservice
- Warmwasserbereitung
- Sanitäre Anlagen
- Kundendienst

Konstantinstraße 65 41238 Mönchengladbach

Telefon (0 21 66) 8 74 73

www.hdherrenkind.de · e-mail:hdherrenkind@t-online.de

Stefan Bern

Dachdeckermeister

- Bedachungen · Isolierungen · Fassadenbau ·
- Flachdachbau · Reparaturdienst · Schieferarbeiten ·

Theodor-Storm-Str. 21 · Giesenkirchen
Fon 0 21 66-29 59 83 · Fax 0 21 66-29 59 84
e-mail: info@stefanbern.de · www.stefanbern.de

Granit Müller GmbH

Zuschnitt - Verkauf - Ausführung

Küchenarbeitsplatten
und Waschtische

Fensterbänke
Treppenstufen
Granitfliesen



Exklusive und
hochwertige Ausführung
zeichnen uns aus!

Fliesenarbeiten aller Art! Termine nach Vereinbarung

Mülforter Straße 235 · 41238 MG-Giesenkirchen · (Alte Ziegelei)
Telefon: 0 21 66/98 27 10 · Telefax: 0 21 66/98 27 11

Auto Service Löhr & Dehne GmbH

NEUWAGEN
GEBRAUCHTWAGEN



Lothar Dehne und Michael Löhr

Kfz-Meisterbetrieb für alle Fabrikate
Inspektion • TÜV-Abnahme • Karosseriearbeit
Lackiererei • Klimaservice

Erfstraße 52 · MG-Giesenkirchen
Telefon (0 21 66) 8 02 00 · Telefax (0 21 66) 8 23 93
Internet www.autoservice-loehr-dehne.de



Architekturfotografien einmal anders

Zwischen der Gemeinnützigen Kreisbau und der Gemeinschaftshauptschule A sternweg besteht seit etwa 20 Jahren eine Kooperation mit dem Ziel, gemeinsame Aktivitäten zur Förderung von Entwicklungshilfeprojekten. Weiterhin gibt es regelmäßige Unterrichtsbesuche in der Themenreihe „Bauen + Wohnen“.

Das Ergebnis dieser Arbeiten wurde am 6. Februar im Rahmen einer Ausstellung im Verwaltungsgebäude der Kreisbau vorgestellt. Schüler der 10. Klasse der GHS A sternweg hatten Architekturfotografien künstlerisch überarbeitet, um sie der Öffentlichkeit mit dem Titel „Zeitenwende – Architekturfotografien damals und heute“ vorzustellen. Die Kunstlehrerin Stefanie Wind leitete dieses Projekt, 15 Schülerinnen und Schüler waren mit Ideen und



Yasmin Immen (Mitte) schuf das Werk „Konstantinstraße / Dömgesstraße“. Stolz über dieses Bild ist neben der Kunstlehrerin Stefanie Wind auch Bezirksvorsteher Frank Boss. Sein Kommentar: „Dieses Kunstwerk würde gut in meinem Büro im Rathaus Giesenkirchen passen.“ Fotos: red.



Die Schülerin Loraine Fleet – auf dem Bild mit Schulleiter Wolfgang Peters (l.) und Projektleiterin Stefanie Wind – vor ihrer Arbeit mit 3 Werken „Borngasse aus der Vogel- und Froschperspektive“.

Diese Ausstellung wird gezeigt im März in der Heimatstube im Rathaus-Garten. Termine über die Öffnungszeiten unter Telefon RY 8 66 66 (Geschäftsstelle Heimatverein, geöffnet mittwochs von 10.00-12.00 Uhr).

Eifer bei der Sache, sie kamen sogar nachmittags freiwillig zum Unterricht.

Bezirksvorsteher Frank Boss nutzte die Gelegenheit der Ausstellungseröffnung, um der Kreisbau AG auch im Namen der Bezirksvertretung Giesenkirchen zum 80-jährigen Bestehen zu gratulieren.



Brunnen-Echo

Giesenkirchen-Scheßeln aktuell

Anzeigetelefon: 0 21 66/8 00 36-38

Jetzt hau'n wir auf die Pauke.



Sonntag,
26. 2. 2006,
ab 14.11 Uhr
jeet et
loss.

52. Närrischer Veedelszoch
in Giesenkirchen

Aufstellung ab 13.30 Uhr
auf der Konstantinstraße
(Firma Pferdenges).



100 Jahre und noch kein bisschen müde...

In diesem Jahr feiert die Musikvereinigung „Vereinigte Spielleute Giesenkirchen 1906“ ihr 100-jähriges Jubiläum. Wie immer, sind sie auch beim Kinderkarnevalszug am 26. Februar in Giesenkirchen dabei.



In diesem für alle Mitglieder besonderen Jahr haben sie weder Kosten noch Mühen gescheut und nehmen mit einem selbst gestalteten und gebauten Karnevalswagen am Zug teil. An dieser Stelle schon mal einen herzlichen Dank an die „Baumeister“ Karl Schauf und Martin Veenstra.

Alle Spielleute und Freunde, hier ein kleiner Teil der Mitglieder bei einer Kostümprobe im Vereinslokal Haus Granderath, freuen sich schon auf die „tollen Tage“ und dass sie mit ihrem Jubiläumswagen den Karnevalszug in Giesenkirchen bereichern können. Am Rosenmontag kann der Wagen in Neuwerk/Bettrath bestaunt werden.

Lust bei den Spielleuten mitzumachen? Einfach anrufen: 0 21 66 / 1 78 18! Also dann, Jisekerke vörop... un Schälse hengedrop!

ANZEIGE

DANKE . . .

. . . sagt die 1. Herrenmannschaft des ATV Biesel und freut sich über den neuen Trikotsatz, welcher durch die Schlosserei Karl-Egon Knor aus Giesenkirchen ermöglicht wurde.



Das Foto zeigt die 1. Herrenmannschaft des ATV mit ihren Sponsoren Wolfgang + Karl-Egon Knor (Reihe hinten, rechts).

Chorbesuch enorm vergrößert

Am 31. Januar 2006 traf sich der Kirchenchor Meerkamp um 19.00 Uhr zum Gottesdienst im Gedenken an die Verstorbenen des Chores in der Pfarrkirche. Anschließend fand im Marienheim die Hauptversammlung statt.

Die Schriftführerin Trudi Hütz und die Kassenwartin Hanni Frentzen sowie die Beisitzerin Gisela Arnold und Monika Deußen wurden einstimmig in ihren Ämtern bestätigt und für zwei Jahre wiedergewählt.

Dechant Wolfgang Mayfisch bedankte sich für den musikalischen Einsatz des Kirchenchores. Er bedauerte den bevorstehenden Weggang des Chorleiters Klemens Rösler, er sprach aber auch seine Hoffnung aus, dass ein guter und schneller Weg gefunden würde, um einen Nachfolger zu bekommen. Er hoffe zuversichtlich, dass der Chor auch nach der Verabschiedung von Klemens Rösler zusammenbleiben möge.

Auch Herr Rösler sprach dem Chor seinen Dank aus: Wenn er die drei Jahre seiner Arbeit in Meerkamp Revue passieren ließe, so habe er feststellen können, dass der Chorbesuch sich verbessert hätte. Das habe auch Auswirkungen gezeigt auf die geleistete Chorarbeit. Es seien z.B. drei lateinische Messen in der genannten Zeit, übrigens aus eigener Kraft und ohne fremde Hilfe, geprobt und aufgeführt worden.

Herr Rösler sagte weiter, es sei oftmals sehr schwierig gewesen, bei zwei Giesenkirchener Chören die Termine zu koordinieren. Eine Spiegelverkehrung der Einsätze bei den Gottesdiensten hätte einige Probleme zur Folge gehabt.

Zu wünschen wäre, so Klemens Rösler weiter, mehr Verständnis und Zusammenarbeit zu finden, um eine feste Marschroute für das kommende Jahr zu bekommen.

Neues vom Schützenverein Tackhütte

Am 20. Januar 2006 füllte sich der Saal der Dorfschänke in Tackhütte pünktlich mit 50 Mitgliedern des Schützenverein Tackhütte St. Mariä Himmelfahrt e.V. Anlässlich der Jahreshauptversammlung werden in jedem Jahr die Geschenke des Vereins in die rechten Bahnen gelenkt und der Vorstand legt den Mitgliedern gegenüber Rechenschaft über das abgelaufene Schützenjahr ab.

Beide Berichte, Rechenschaftsbericht des Vorsitzenden und der Bericht des Geschäftsführers wurden von den anwesenden Schützen nach der anschließenden Aussprache bestätigt und der Vorstand entlastet.

Bei den anschließenden Neuwahlen zum Vorstand wurden die bisheri-

gen Amtsinhaber ohne Gegenkandidaten für weitere zwei Jahre in ihren Ämtern bestätigt:

1. Vorsitzender Norbert Grosche,
Geschäftsführer Herbert Hecker,
1. Schriftführer Detlef Rausch.

Zum Kassenprüfer für die Jahre 2007 und 2008 wählte die Versammlung anschließend Schützenbruder Swen Albertz.

Erfreulicherweise bleiben die Beiträge für die Mitglieder trotz der wirtschaftlich schwierigen Lage stabil.

Die Planungen für das laufende Jahr sind abgeschlossen und bereits im Frühjahr stehen für die Schützen neben den Freundschaftsbesuchen bei den benachbarten Bruderschaften zwei Termine fest im Kalender.

10. Juni 2006: 2. Vollmondfest auf dem Gelände der Firma Robert Reichert, Ertfstraße.

15. Juni 2006: Teilnahme an der Fronleichnamsprozession und Gründungsfest des Schützenverein Tackhütte in der Vereinsgaststätte „Zur Dorfschänke“.

Kosmetik + Hautpflege
... erleben.

...autorisiert für die Original-Methode Henri Chenot

Mary Wilms
Leppershütte 87
41238 Mönchengladbach
Tel.: (02166) 13 56 60
Fax: (02166) 13 56 61
Termine nach Vereinbarung

WEIDENSTRASS DRUCKEREI

Wir machen Druck...

- Plakate
- Briefbogen
- Vereinszettel
- Familiendrucksachen
- Prospekte
- Handzettel
- Visitenkarten

...und vieles mehr!

Hausadresse:
Konstantinstraße 298
41238 Mönchengladbach, Ortsteil
Giesenkirchen

Internet: www.weidenstrass-druckerei.de

Telefon: 0 21 66 / 8 00 36 - 38
Telefax: 0 21 66 / 8 00 09
ISDN: 0 21 66 / 98 23 15

E-Mail: info@weidenstrass-druckerei.de

Heinrich ter Stegen Praxis für Physiotherapie

Staatlich geprüfter

- Physiotherapeut
- Masseur und
medizinischer Bademeister



**Lymphdrainage-Therapeut
KMO-Therapeut**

Konstantinstraße 222 - Telefon 8 15 23



MICHAEL HOPPEN
DACHDECKERMEISTER

H A M P E S W E G 2 2
41238 MÖNCHENGLADBACH
TELEFON: 0 21 66 / 3 05 53
TELEFAX: 0 21 66 / 3 34 59

**Ausführung
sämtlicher
Dacharbeiten**

www.thomas-arndt.com

Häuser · Wohnungen · Grundstücke: aktuelle Kauf- und Mietangebote



Fotos, Pläne, Preise, alle Einzelheiten ...
... rufen oder klicken Sie uns an!

THOMAS ARNDT
IMMOBILIEN

Telefon
0 21 61/69 80 80 0

**Bau- & Möbeltischlerei
Bestattungsinstitut
ALBERT SAUTNER jun.**



seit 1932

- Holz- und Kunststoffenster
- Altbausanierung
- Türen und Fertigelemente
- Bestattungen mit Erledigung aller Formalitäten
- Innenausbau

0 21 66 - 8 71 73 Taubenhütte 45
41238 MG-Giesenkirchen

Ihr Möbelspediteur am Ort

Umzüge Schlösser

Jahrelange Erfahrung in Nah- und Fernumzügen
Seniorengerecht - Professionell - Zuverlässig
Privat- Betriebs- Objektumzüge

- 1a Küchenmontage · Fachpersonal · Außenaufzug
- Einpackservice · Nah und Fern · Festpreis

Tel. (0 21 66) 91 23 07 Fax (0 21 66) 91 23 09

Meisterbetrieb seit 1898



**Sicherheitstechnik,
Geländer, Tore,
Fenstergitter,
Überdachungen,
Edelstahlverarbeitung
Drahtzaunanfertigung,
Reparaturdienst.**

KARL-EGON KNOR

Konstantinstraße 112
41238 Mönchengladbach (Giesenkirchen)
Telefon 0 21 66/8 71 74 · Telefax 0 21 66/8 06 64
e-mail: info@schlosserei-knor.de
www.schlosserei-knor.de

120 Jahre MGV „Liederbund“ Schelsen 1886 0 21 66 – dat is de Rhee'er Nommer

Ein Familienabend mit geladenen Gästen war am 21. Januar 2006 Auftakt zum 120-jährigen Bestehen des MGV „Liederbund“ Schelsen im dicht gefüllten Pfarrsaal. Zuvor gedachte der Chor mit zwei Lieddarbietungen unter Leitung von Hans-Dieter Klein am Ehrenmal der Verstorbenen und Gefallenen seit dem Gründungsjahr 1886. Bei dieser Kranzniederlegung wirkte mit das Tambourcorps des Feuerwehrverbandes der Stadt Mönchengladbach, Einheit Schelsen.



Vorsitzender Willi Scheidt führte als Moderator durch ein närrisch-rheinisches Unterhaltungsprogramm unter Mitwirkung der Aktiven Ferdi Mostert, Hans Katz, Herbert Esch, Friedhelm Bigalke, Fritz Sakaneck, Franz Leber, Walter Fallentin, Ralf Holte.

und zur Mosel. Klar, dass alle im Saal ihn lauthals unterstützten.

Blieben noch drei Sängerehrungen langjähriger „Liederbund“-Aktiver nachzutragen: Herbert Esch (30 Jahre Sänger), Giacomo Quintaba (25 Jahre Ehrennadel

Nach einem Sketch von Gerda Bigalke und Renate Mostert fand Hotte Jungbluth mit seinen Mundartliedern nur zögernd die aufmerksame Verbindung zum Publikum. Die „Gerderottis“ der Großen Rheydter Prinzenгарde eroberten singend die Herzen der Zuhörer unter ihrem Motto: „Wir sind die Rheinländer vom Rhein.“

Absoluter Höhepunkt war wohl der Auftritt des Liederbund-Aktiven Jürgen Müller, am Klavier begleitet von Hans Sommer. Mit seinem bekannten Karnevalshit „0 21 66 – dat is de Rhee'er Nommer“ entfachte er einen Sturm der Begeisterung. Die unter stehenden Ovationen gewünschte Zugabe erfüllte der strahlende Tenor mit einem Medley von Stimmungsmelodien von der Waaterkant bis zum Rhein



Jürgen Müller (r.)
und Hans Sommer.

DSB), Walter Roebel (Verdienenadel für 60 Jahre aktives Singen).



MGV „Liederbund“ Schelsen 1886 mit dem Vorsitzenden Willi Scheidt (r.)
und Dirigent Hans-Dieter Klein.

Fotos: Frank Mertens/red.

**Heuerzeit
Hauptmann
Fliesen- und
Natursteinverlegung**

Ausstellung bei



**Fliesen
FORST**

Carl-Schurz-Str. 32
41236 Mönchengladbach
Tel.: 0 21 66 / 4 48 74



Wer hat Interesse an einem meditativen Abend?

1 x im Monat, montags von 19.00 bis 20.30 Uhr, durch Ruhe und Entspannung den Körper und den Geist zu Selbstsicherheit, Selbstheilung und Gelassenheit anzuregen!

Erstmalig 20.03.2006.

Gisela Köllges,
Telefon 0 21 66 / 8 38 83,
Schelsenweg 24 in Giesenkirchen.

BRUNNEN-ECHO unter Australiens Sonne

Fernab ihrer Giesenkirchener Heimat, im 23 Flugstunden entfernten Australien, verbrachte unsere Leserin Mary Wilms mit ihren beiden Kindern das Weihnachtsfest und den Jahreswechsel 2005/2006... und das bei hochsommerlichen Tagestemperaturen bis über 35° Celsius.

Dieser Besuch galt in erster Linie Tochter Julia, die dort an der Universität in Melbourne/Footscray ihr Studium zur Dipl. Betriebswirtin Hotelmanagement absolviert. Im Reisegepäck durfte natürlich die Festaussgabe 2005 des BRUNNEN-ECHO nicht fehlen, denn die Geschehnisse im Stadt-



Auf dem Bild Christian Wilms aus Leppershütte beim Lesen des BRUNNEN-ECHO mit einem australischen Känguru.

bezirk Giesenkirchen interessieren auch im fernen Australien...

Berücksichtigen Sie bitte unsere Inserenten!

Katholische Frauengemeinschaft
Giesenkirchen

<http://www.kfd-giesenkirchen.de>
info@kfd-giesenkirchen.de

Programm für März 2006

Donnerstag, 2. März – Frauenfrühstück

9.00-11.00 Uhr im Gereonshaus.

Buffet, Kinderspielecke und kleine Hobbyausstellung.

Montag, 6. März – Informationsabend Heilfasten (7 täg.)

20.00 Uhr im Gereonshaus.

Anmeldung: Dipl. Ökotrophologin Eva Rudke, Telefon: 98 22 12.



KLOETERS MEISTERBETRIEB

Sanitär- und Heizungstechnik

Telefon 0 21 66 / 8 34 84

Schelsen · Greferathstraße 8

www.kloeters.com

Werbung informiert

WB W. BREUER
ELEKTRO-MEISTERBETRIEB

Ihr kompetenter Partner für:

- ISDN-Anlagen • SAT/BKA-Anlagen
- Netzwerk-Installation • Sprechanlagen-systeme
- Büro- und Wohnraumbeleuchtung
- Installation Haushalt und Industrie

Spindelweg 10 · Schelsen · 41238 Mönchengladbach
Telefon (0 21 66) 8 23 43 · Telefax (0 21 66) 85 04 94



Schneller ans Ziel mit dem Sparkassen-Finanzkonzept.

Sicherheit, Altersvorsorge, Vermögen.

 **Stadtsparkasse
Mönchengladbach**

Sie wollen Richtung Zukunft starten? Gemeinsam bestimmen wir zuerst mit dem Finanz-Check Ihre Position und legen dann mit dem Sparkassen-Finanzkonzept Ihren individuellen Kurs fest. So bringen wir Sie auf dem schnellsten Weg an Ihr Ziel. Mehr dazu in Ihrer Geschäftsstelle und unter www.sparkassenmoenchengladbach.de. **Wenn's um Geld geht – Sparkasse.**

Sanitär · Heizung • *Wartung*
Instandhaltung
Komplett-Bäder

Karsten Wolter  *Qualität von Meisterhand*

41238 MG-Giesenkirchen
 Schrödt 31 · Tel. 0 21 66/9 86 70
 Mail: karsten.wolter.gmbh@t-online.de

seit 1932

gute Dächer von THEIßEN 
 Werner Theißen GmbH

• **Industriebedachung** • **Altbausanierung** • **Reparaturservice**

Büro + Privat: Gereonstraße 34 · MG-Schelsen
 Tel. (Ry) 3 11 52 · Fax (Ry) 37 00 69

Lager: Dohlerstraße 123
 MG-Geneicken

 **BENTEN GmbH**

Heizöl

Kraftstoffe · Schmierstoffe

Schelsenweg 14 (Giesenkirchen) Tel.: 0 21 66 / 85 52 00
 41238 Mönchengladbach Fax: 0 21 66 / 85 52 01
 E-Mail: benten@benten-mg.de

 **Der Möbelbauer**
KNAUT
 Kreativ SCHREINERMEISTER

Möbelbau
 Zimmertüren, Fenster
Parkett- und Holzböden
 Innenausbau, Reparaturen
 Decken- und Wandverkleidung

Know how und beste Qualität!

Konstantinstr. 2-16 · 41238 M'gladbach · Tel.: 0 21 66 / 8 27 90

van Berkel
 Autoersatzteile + Zubehör GmbH

Schelsenweg 16
 41238 MG-Giesenkirchen
 An der B 230
 Telefon (0 21 66) 98 49 2-0
 Telefax (0 21 66) 98 49 230

 **TEMOT AUTOTEILE**

... die richtige Wahl!

Gladbacher Bank: Milliardengrenze überschritten

Wie gewohnt frühzeitig berichtete der Vorstand der Gladbacher Bank AG mit ersten Zahlen über das abgelaufene Geschäftsjahr. „Das wirtschaftliche Umfeld hat sich zwar in der zweiten Jahreshälfte 2005 verbessert, ein nachhaltiger Aufschwung war aber in unserem Geschäftsgebiet nicht vermerkbar“ so Vorstandssprecher Hans-Peter Ulepik.

Die Bilanzsumme der Gladbacher Bank wuchs um EUR 70 Mio. Erstmals wurde die Milliardengrenze überschritten. Die Kreditnachfrage der heimischen Wirtschaft war weiterhin zurückhaltend, die Kundenforderungen gingen leicht zurück. Überaus erfreulich entwickelte sich das Baufinanzierungsgeschäft. Die an Partner vermittelten Finanzierungen wuchsen deutlich zweistellig. 2005 war das bisher beste „Baufinanzierungsjahr“.

Die Kundeneinlagen erhöhten sich um 3%. Auf Grund des niedrigen Zinsniveaus wurden kurzfristige Einlagen bevorzugt.

Ein leichter Zuwachs wurde beim Zinsüberschuss erreicht. Der Provisionsüberschuss konnte insbesondere wegen der sehr guten Ergebnisse aus der Baufinanzierung und eines prosperierenden Wertpapiergeschäftes um 9,5% gesteigert werden.

Der Anstieg der Verwaltungsaufwendungen konnte eng begrenzt werden. Zusätzliche Belastungen, die sich aus höheren Rückstellungen ergaben, wurden verkraftet.

Der Vorstand erwartet letztendlich auch auf Grund eines gut etablierten Risikomanagement-Systems einen gegenüber dem Vorjahr verbesserten „Überschuss aus der normalen Geschäftstätigkeit“. Den Aktionären der Bank, die zumeist zum Kundenkreis gehören, wird wiederum eine attraktive Dividende in Aussicht gestellt.

Der Vorstand ist für das noch junge Jahr 2006 zuversichtlich. Die ersten Geschäftserfolge deuten in die richtige Richtung. Die Bank strebt an, ihren Marktanteil im Privatkundengeschäft und bei anspruchsvollen Kunden aus dem Mittelstand weiter auszubauen.

fahrrad center

 **zilles GmbH**

Giesenkirchen
 Konstantinstr. 2-16
 Tel. 0 21 66/13 04 66

Öffnungszeiten:
 Montag-Freitag 9.30-18.30 Uhr
 Samstag 9.30-14.00 Uhr

★
 ● Meisterwerkstatt ●
 mit Rundum-Service

Besuchen Sie unseren
 Verkaufsstand
 auf der
 16. Mönchengladbacher
 Frühjahrsausstellung
 4. bis 12. März 2006
 Messegelände
 im Borussia-Park

➔ **Inserieren
 bringt Gewinn!**

Casino hatte ein zufriedenes Jahr

In der Gaststätte Kreuels an der Konstantinstraße trafen sich die Mitglieder der Gesellschaft Casino Giesenkirchen zur Generalversammlung 2006. Die Vorsitzende Helga Lenders äußerte sich nach einem Grußwort zufrieden mit den Aktivitäten im abgelaufenen Jahr. Höhepunkt war wohl die Mehrtagesfahrt nach Dresden und auf der Rückfahrt ein Abstecher in die Goethestadt Weimar.

Nach Erledigung der Regularien wurden Albert Otten (2. Vorsitzender) und Udo Medike (1. Kassierer) einstimmig in ihren Ämtern bestätigt. Schriftführer Siegfried Drews gab einen Ausblick auf die anstehenden Termine 2006: Grillabend am 10. Juni bei Bongartz, Sommerfahrt ins Blaue am 15. Juli, Städtefahrt Ende Juli nach Würzburg (bereits ausgebucht), Winterfest am 2. Dezember im Haus Schellen. ■

 **DIETER GRASNICK**
 FLIESENLEGERMEISTER

Altbausanierung
 Reparaturen Schnelldienst

Mühlenstr. 200, Mönchengladbach
 Telefon 0 21 66/2 46 83
 und 0 21 66/8 01 23



Jahreshauptversammlung St. Josef Schützenbruderschaft Schelsen 1899 e.V.

Nach der hl. Messe in der St.-Josef-Kirche in Schelsen fand am 15. Januar 2006 die Jahreshauptversammlung der St. Josef Schützenbruderschaft Schelsen e.V. 1899 statt. Die Schützen fanden sich zahlreich im benachbarten Pfarrsaal ein.

So konnte der 1. Brudermeister Norbert Jansen über 100 Mitglieder begrüßen. Auch das Ehrenmitglied Werner Wolf hatte den Weg aus Giesenkirchen nach Schelsen gefunden.

Nach der Totenehrung, Jahresbericht und dem Kassenbericht aus dem Geschäftsjahr 2005, standen die Neuwahlen des Vorstandes an. In diesem Jahr die zweite Garnitur. Zuvor hatte der 1. Brudermeister mitgeteilt, dass sich der 2. Brudermeister und Generalfeldmarschall Klaus Pletscher aus Altersgründen nicht mehr zur Wahl stellen möchte. Nach seinen Dankesworten für die Dienste von Klaus Pletscher standen die Schützen spontan auf von ihren Plätzen und zollten mit stehenden Ovationen Klaus Pletscher ihren Dank für die jahrelange Arbeit in der Bruderschaft.

So konnte die Wahl beginnen, als einziger Vorschlag für den neuen 2. Brudermeister wurde Günter Bovelett vorgeschlagen. Dieser wurde

dann einstimmig von den Mitgliedern gewählt. Als er die Wahlannahme war Klaus Pletscher, der Generalfeldmarschall, der ihn als erstes gratulierte und viel Glück und Gottes Segen für sein eues Amt wünschte.

Der 2. Schriftführer, Jochen Heitke, wurde einstimmig in seinem Amt bestätigt. So auch der 2. Kassierer Jürgen Quack. Nach 18-jähriger Vorstandsarbeit als Beisitzer trat Hans-Joachim Karasch nicht mehr zur Wahl an und stellte dieses zur Verfügung. So wurde einstimmig Stephan Zitzen als neuer Beisitzer einstimmig gewählt. Reinhard Joepen wurde als Beisitzer in seinem Amt einstimmig bestätigt. Als Kassierprüfer wurde Heinz Josef Hütten einstimmig gewählt.

Im Anschluss fand noch der einstimmige Beschluss der Versammlung statt, dass der Vorstand die Kirmesgeschäfte für das Geschäftsjahr 2006 tätigen darf. ■

Kaninchenzuchtverein R 181 Schelsen

Die besten Kaninchen kommen aus Schelsen



Der Kaninchenzuchtverein R 181 Schelsen stellte auf der Kreisverbandsschau unter Beweis, dass in Schelsen die besten Kaninchen gezüchtet werden. Der Verein, geführt von Detlef Beckers und Heinz-Rüdiger Schiffer, wurde erneut zweiter Kreismeister der Vereine. Die Zuchtgemeinschaft (Zgm.) G. und Detlef Beckers wurde Kreismeister der Einzelzüchter. Die Landesverbands-Auszeichnung ging an die Zgm. Beckers. Bei der Jugend wurde die Zgm. B. und D. Beckers zweiter und Isabel Piontek belegte den dritten Platz. In Nürnberg, bei der Bundesschau, belegte die Zgm. G. und D. Beckers den ersten Platz und ist somit Bundessieger. Bei der Landesschau in Rheinberg errang der Kreisverband Mönchengladbach den ersten Platz und bekam den Rheinlandpokal. Bei den Einzelzüchtern waren erfolgreich Manfred Beckers (mit Thüringer) und die Zgm. G. und D. Beckers (auf Satin-Thüringer), die den Landesmeister-Titel mit nach Schelsen holten.

Die Redaktion BRUNNEN-ECHO möchte zu diesen Erfolgen herzlich gratulieren!

Brunnen-Echo

Giesenkirchen-Schelsen aktuell

Herausgeber: Heimatverein Giesenkirchen-Schelsen-Meerkamp e.V., Postfach 33 01 57, 41222 Mönchengladbach

Verleger: P. Weidenstrass

Mitarbeiter der Redaktion:
W. Gerresen, Arnoldstraße 20, Tel. 8 03 30
J. Müller, Horster Straße 68, Tel. 8 25 35

Anzeigenaufgabe: Konstantinstraße 298,
Telefon 8 00 36-38 · Telefax 8 00 09

Satzherstellung und Druck:
Grafischer Betrieb H. Weidenstrass,
Konstantinstraße 298, 41238 Mönchengladbach
E-Mail: info@weidenstrass-druckerei.de
www.weidenstrass-druckerei.de

Der Nachdruck aller im BRUNNEN-ECHO gestellten/veröffentlichten Anzeigen und Texte ist nur mit ausdrücklicher schriftlicher Genehmigung des Herausgebers und des Verlages P. Weidenstrass gestattet. Bei Zuwiderhandlungen behält sich der Verlag eine juristische Klärung vor.

Für unverlangte eingesandte Manuskripte und Fotos wird keine Gewähr übernommen. Aus platztechnischen Gründen ist nicht immer gewährleistet, ob diese Meldungen oder Berichte auch in der gewünschten Monats-Ausgabe berücksichtigt werden können.

Beachten auch Sie
bitte den nächsten
**Anzeigen-
Schluss!!!**



Das nächste
BRUNNEN-ECHO
erscheint am
31. März 2006

Redaktionsschluss:
20. März 2006

Anzeigenschluss:
21. März 2006

Besuchen Sie uns bis einschl. 28. Februar 2006
bei der **KARNEVALS** -Kirmes
in der Fußgängerzone Rheydt (Harmoniestraße)

Hurra, Hurra ... die Kebben-Wurst ist wieder da!



mmh...mmh...mmh-
und die ist
lecker, lecker, lecker!

Kebben's Spezialität
nach altem Familienrezept und mit der

Qualitätsauszeichnung
„Goldmedaille“

Original Kebben-Wurst
herrlich knusprig auf Holzkohle gegrillt

Wir sind immer für Sie da.
Anruf genügt.

Buschhüters-Party-Service



Wir nehmen Service wörtlich!

gut & günstig

Canape's
kalte Buffets
kalt-warme Buffets
komplette Menüs

Konstantinplatz 15
41238 Mönchengladbach-Giesenkirchen
Tel.: 0 21 66 / 85 29 62
Fax: 0 21 66 / 85 29 61
Mobil: 0173 / 700 81 64

im Internet:
www.buschhueters.de
Email: service@buschhueters.de

Beachten auch S/E bitte den nächsten Anzeigenschluss!

Halt Pohl - All Rheydt un Jisekerke vor-röp och dä Tetz Backes steht om Kopp

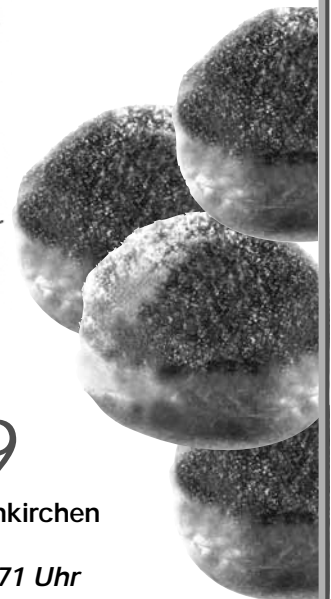

Ab sofort zum Karneval!

Berliner Ballen - ,69

Konstantinstraße 117 · Giesenkirchen
Tel. RY 98 31 80

Karnevalssonntag ab 12.71 Uhr
Stimmungs-Live-Musik be os op de Eck!
www.tetz-backes.de · backdatt@tetz-backes.de



1. Herrenmannschaft Bezirksliga

05.03.2006 – 11.40 Uhr
ATV Biesel 1M –
TuS Hertha Hetzerath 1M
Giesenkirchen, Aternweg
12.03.2006 – 10.45 Uhr
TuS Grevenbroich 1M – ATV Biesel 1M
Grevenbroich, Pascal-Gymnasium
19.03.2006 – 10.15 Uhr
ATV Biesel 1M – TV 1848 MG 1M
Giesenkirchen, Aternweg
25.03.2006 – 15.45 Uhr
TV Geistenbeck 2M – ATV Biesel 1M
Rheydt-Mülfort

2. Herrenmannschaft Kreisliga B

04.03.2006 – 17.15 Uhr
ATV Biesel 2M –
Spfr. Trophy HC 99/03 1M
Giesenkirchen, Aternweg
11.03.2006 – 16.10 Uhr
Rheydter TV 1847 3M – ATV Biesel 2M
Rheydt-Mülfort
18.03.2006 – 20.00 Uhr
ATV Biesel 2M – Borussia MG 4M
Giesenkirchen, Aternweg

1. Frauenmannschaft Bezirksliga

05.03.2006 – 11.10 Uhr
ATV Biesel 1F – Rheydter TV 1847 4F
Giesenkirchen, Aternweg
11.03.2006 – 16.45 Uhr
TuS Hertha Hetzerath 2F –
ATV Biesel 1F
Erkelenz, Salierring
19.03.2006 – 11.55 Uhr
ATV Biesel 1F – HSV Wegberg 1F
Giesenkirchen, Aternweg
25.03.2006 – 18.00 Uhr
TV Korschenbroich 1F – ATV Biesel 1F
Korschenbroich, Waldsporthalle

Mehr Info's unter: www.atvbiesel.de

FUSSBALL

DJK/VfL Giesenkirchen



Seniorenabteilung

1. Mannschaft
Sonntag, 5. März
Dülkener FC – DJK/VfL 1
Sonntag, 12. März
DJK/VfL 1 – SC Hardt
Sonntag, 19. März
SuS Schaag – DJK/VfL 1
Sonntag, 26. März
DJK/VfL 1 – Korschenbroich

2. Mannschaft

Sonntag, 5. März
DJK/VfL 2 – Hochneukirch
Sonntag, 12. März
Polizei SV – DJK/VfL 2
Sonntag, 19. März
DJK/VfL 2 – Viktoria Rheydt
Sonntag, 26. März
Broich Peel – DJK/VfL 2

3. Mannschaft

Sonntag, 5. März
SV Mönchengladbach – DJK/VfL 3
Sonntag, 12. März
DJK/VfL 3 – TuS Liedberg
Sonntag, 19. März
Wickrathhahn – DJK/VfL 3
Sonntag, 26. März
DJK/VfL 3 – SV Schelsen

4. Mannschaft

Sonntag, 5. März
DJK/VfL 4 – Youth Football Club
Sonntag, 12. März
Mennrath – DJK/VfL 4
Sonntag, 19. März
Otzenrath – DJK/VfL 4
Sonntag, 26. März
DJK/VfL 4 – TuS Wickrath

Weitere Informationen finden Sie im Internet unter:
<http://www.djk-vfl-senioren.de/vu/>

Samstag, 25. Februar
ab 19.11 Uhr
Kostümball
im Ratskeller



Schelsener Flohmarkt
für Kinderbekleidung
und Spielzeug

Möchten Sie gerne guterhaltenes Spielzeug sowie Baby- und Kinderbekleidung kaufen oder verkaufen?

Dann kommen Sie am
Samstag, 11. März 2006,
von 13.00 – 15.30 Uhr
zum Flohmarkt in den
Schelsener Pfarrsaal.

Für Ihr leibliches Wohl wird in unserer Cafeteria gesorgt.

Anmeldungen für Verkaufsstände bei Petra Linke, Telefon: 0 21 66 / 85 98 64.

Die Standgebühr beträgt 5 Euro und ein selbstgebackener Kuchen.

Dieser Flohmarkt wird vom Förderverein des Schelsener Kindergartens organisiert. Der Erlös aus Cafeteria und Standgebühren kommt somit dem Kindergarten zugute. ■



Beim diesjährigen närrischen Kinderzug am 26. Februar 2006 in Giesenkirchen stehen auch sie im Mittelpunkt närrischer Begeisterung: Dominik I. und Jana I., das Kinderprinzenpaar der Stadt Mönchengladbach. Foto: Mertens



Tünnes sagt zum Schäl: „Schäl, wenn ich mal sterben sollte, gieß' mir bitte eine Flasche Wacholder auf mein Grab!“ Schäl meint dazu: „Tünnes, das tu ich, aber Du hast doch nichts dagegen, wenn ich mir vorher damit meine Nieren ausspüle?“

Bei Unfall: Pro.50.Plus Mehr Leistung – weniger Sorgen.

Mit zunehmendem Alter steigen die Häufigkeit eines Unfalls und die Schwere der Unfallfolgen an. Pro.50.Plus sichert Sie gleich doppelt ab.

www.provinzial.com

Geschäftsstellenleiter **Georg Burkhardt** Dipl. Betriebswirt (BA)
Dominikus-Vraetz-Str. 5 • 41238 Mönchengladbach • Telefon 02166 87761
Kundenberaterin Nadine Maaßen

Geschäftsstellenleiter **Jürgen Schrey** Versicherungsfachmann (BwV) Bankkaufmann
Konstantinstr. 115 • 41238 Mönchengladbach • Telefon 02166 88089

Immer da.
Immer nah.

PROVINZIAL
Die Versicherung der Sparkassen